

Welcome to InterContinental Osaka. We are delighted to have you with us. The team is dedicated to serve you and wishes you the most memorable stay.

To ensure you make the most of your time in this beautiful city, we offer exceptional services, world class facilities, luxurious accommodation, innovative and stylish restaurants and bar, and our "in the know" concierge team. Let our concierge team help you see Osaka through their eyes. Whatever your reasons for visiting Osaka, the team will ensure you are in the know on how to experience the city.

These local experiences can also be discovered through the locally sourced and seasonal flavours of our restaurants and bar. The team at our French restaurant 'Pierre' prides itself using carefully sourced regional ingredients prepared with French cooking styles. Restaurant 'NOKA Roast & Grill' regularly features products from various regions in Japan. Seasonal fruits are the emphasis in creating delicious cakes available in our patisserie 'STRESSED' or the monthly changing fruit cocktails in bar 'adee'. Ensure you are not missing out to taste some of these delights.

This directory features all the information you will need to get the most out of your stay. If there is anything further you need, please do not hesitate to contact us. We would be delighted to assist you in any way possible.

Yours sincerely,
InterContinental Osaka team

この度はインターコンチネンタルホテル大阪にお越しいただき、誠にありがとうございます。皆様のご滞在が思い出深きものとなりますよう、スタッフ一同心を込めてお迎えいたします。
最高のサービス、ワールドクラスの設備、贅沢な客室、斬新でスタイリッシュなレストラン&バーをご提供するとともに、大阪を知り尽くしたコンシェルジュチームが、皆様のお滞りの充実した体験のお手伝いをいたします。
私どものレストラン&バーがご提供する地元産の旬の料理も、この土地ならではの体験の1つとなるでしょう。フレンチレストランPierre(ピエール)は、厳選した日本の食材を使用したフランス料理が自慢です。レストランNOKA Roast & Grill(ノカ ロースト&グリル)は、日本各地の特産品を常にメニューに取り入れています。パティスリーSTRESSED(ストレス)のケーキやバーadee(アディ)のカクテルは、いずれも旬のフルーツの味を生かしたアイテムです。
ご滞在中に必要な情報はすべて本書にてご案内しておりますが、不明な点などございましたら、ご遠慮なくお申し付けください。どうぞごゆっくりお過ごしください。

インターコンチネンタルホテル大阪
従業員一同



Good isn't good enough – we're committed to high levels of cleanliness.

That means clean, well maintained, clutter free rooms. If this isn't what you find when you check-in then we promise to make it right.

IHG®クリーンプロミスにおけるお客様へのお約束:「きれい」というだけでは満足しません — IHGではハイレベルなクレンリネスを追求します。

IHGのスタンダードに準じて客室を清潔かつ整理整頓し、メンテナンスの行き届いた状態にします。

万が一、チェックインの際に客室がそのスタンダードに満たしていないとお客様が思われる場合には、それを改善することをお約束いたします。



- 1.IN YOUR ROOM
- 2.IN THE HOTEL
- 3.IN THE CITY
- 4.RESTAURANT AND BAR
- 5.ACCOMMODATION CONTRACTS
- 6.EMERGENCY

- 1.客室設備・備品
- 2.館内サービス・施設
- 3.観光案内
- 4.レストラン・バー
- 5.宿泊約款・利用規則
- 6.保安上・緊急時のご案内

IN YOUR ROOM

客室設備・備品

IN YOUR ROOM

AIR CONDITIONING

As part of the hotel's continued efforts in sustainability, your guest room temperature control has been configured to operate based on seasonality. The temperature is adjustable.

BLANKET & ADDITIONAL PILLOW

A spare blanket and a non-allergenic pillow can be found in your wardrobe. If you require a non-allergenic quilt, please call Instant Service.

COMPLIMENTARY COFFEE & TEA

Nespresso machines with a selection of coffee are provided complimentary to our guests. Please refer to the instruction of use outlined in this directory. Enjoy the fine selection of teas from all over the world complimentary as well.

CRIB

Should you require a complimentary crib, please contact Instant Service.

KIDS' ITEMS

Should you require complimentary baby slippers, pajamas, toothbrushes, nappy trash bins and baby bottle sterilization, please contact Instant Service.

EXTRA BED

Should you require an extra bed, please contact Instant Service. Charges may apply.

DRY CLEANING & LAUNDRY

Dry cleaning and laundry services are available seven days a week. Laundry collected before 10:00 a.m. will be returned on the same day. Laundry bags and an itemized laundry ticket with pricing can be found in your wardrobe. Simply place your items together with the completed laundry ticket in the laundry bag. For further assistance and pick up, please contact Instant Service. Express service is also available for additional fees.

客室設備・備品

エアコン

客室の温度管理は季節に合わせて作動するように設定されていますが、お客様ご自身でご希望の温度調節も可能です。

毛布

予備の毛布とノンアレルギー枕はクローゼットの中にごございます。アレルギー対応の掛け布団がご入用の際は、インスタントサービスにご連絡ください。

コーヒー・お茶

いろいろなコーヒーが無料で楽しめるコーヒーメーカー(ネスプレッソコーヒーメーカー)を客室にご用意しています。使い方は本書にごございます。また、紅茶や日本茶もお楽しみいただけます。

ベビーベッド

ベビーベッドが必要な方はインスタントサービスにご連絡ください。無料でご利用いただけます。

小さなお子様用アイテム

小さなお子様用のスリッパ、パジャマ、歯ブラシ、おむつ用ゴミ箱、哺乳瓶消毒器を無料でご利用いただけます。ご入り用の際は、インスタントサービスまでお申し付けください。

エキストラベッド

エキストラベッドがご入用の際は、インスタントサービスにご連絡ください。有料にてご用意いたします。

ランドリーサービス

ドライクリーニングとランドリーサービスは毎日ご利用いただけます。午前10時までにお出しいただくと当日仕上げとなります。ランドリーバッグと注文票はクローゼットの中にごございます。洗濯物と注文票をランドリーバッグに入れてお出しください。お問い合わせ及び引き取りは、インスタントサービスにご連絡ください。エクスプレスサービスもご利用いただけます(有料)。

IN YOUR ROOM

ELECTRICITY

The electrical current in your room is 100v-60 cycles. A 110v-50 cycle outlet is available in the bathroom. Should you require a transformer, please contact Instant Service.

HUMIDIFIER AND AIR CLEANER

Humidifiers and air cleaners are available at no cost to our guests. Please contact Instant Service for assistance.

INTERNET

TO CONNECT YOUR DEVICE:

1. Select IHGConnect from the list of available wireless networks
2. Open your browser and select:
【Hotel Guest】
Enter your Last Name and Room Number
*For IHG® One Rewards members, your membership will only be confirmed the first time you login.
3. Accept Terms & Conditions*
If you need assistance connecting, please contact Instant Service
*Terms & Conditions must be accepted prior to connecting at each location.

IN ROOM BAR

A selection of beverage and snack items are available from your in-room mini bar. This is replenished daily with charges added to your account. For additional items, please call Room Service.

ROOM SERVICE

Room service is available 24 hours a day.

BEDSIDE SPEAKER

Each of our guest rooms is appointed with a BOSE sound system. The BOSE bedside speakers can be used by either connecting your music device with the available audio cable or Bluetooth function. To use the audio cable, please press the AUX button to connect. To set up a Bluetooth connection, please ensure that Bluetooth mode of your device is turned on and enable pairing mode of the speaker by pressing  for three seconds to detect. Then select "SoundLinkR Mobile Speaker" to pair your device. Please kindly be noted that the speaker is not available in some guest rooms.

客室設備・備品

電圧

客室の電圧は100V-60Hzです。110V-50Hz用コンセントは浴室にございます。変圧器をご入用の際はインスタントサービスにご連絡ください。

加湿器と空気清浄機

加湿器と空気清浄機は無料でご利用いただけます。インスタントサービスにお問い合わせください。

インターネット

インターネットへの接続方法:

1. ワイヤレスインターネット接続のリストより「IHGConnect」をお選びください
2. ブラウザを開き、接続方法をお選びください
【ホテルのお客様】
ローマ字でお名前(姓)と客室番号をご入力ください。
*IHG®ワンリワーズ会員のお客様は、次回以降対象となるすべてのIHGホテルで自動的にインターネットに接続します。
3. ご利用規約にご同意ください*
ご不明な点がございましたらインスタントサービスまでお問い合わせください。
※毎回インターネットに接続される前にご利用規約に同意いただく必要がございます。

ミニバー

ミニバーにお飲み物各種とおつまみ類をご用意しています。ご使用分は毎日補充され、代金はご宿泊料に計上されます。追加注文はルームサービスにご連絡ください。

ルームサービス

ルームサービスは24時間ご利用いただけます。

ベッドサイドスピーカー

客室のBOSE(ボーズ)ベッドサイドスピーカーをご利用いただくには、お手持ちのデジタルオーディオプレーヤーをオーディオ用ケーブルでつなぎAUXボタンを押して接続するか、プレーヤーのBluetoothモードをオンにしてBluetoothで接続してください。スピーカーをペアリングモードにするには、を3秒間押して“SoundLinkR Mobile Speaker”を探し、プレーヤーとペアリングしてください。一部スピーカーを設置していない客室もございますので、ご了承ください。

IN YOUR ROOM

WATER

Please enjoy complimentary bottled still water during your stay, which is replenished daily.

PILLOW MENU

Should you wish to try different types of pillows, please contact Instant Service. Limited supply.

1. Buckwheat husk 2. Half buckwheat husk 3. Plastic pipe (Soft)
4. Plastic pipe (Hard) 5. Memory foam 6. Japanese Tatami grass

SHOE SHINE SERVICE

A shoe shine bag is located in your wardrobe. Should you wish to have shoe shine service, please contact Instant Service.

TURN DOWN SERVICE

Turn down service is available upon request. Please dial Instant Service on your in-room phone to make a request.

SERVICE ROOM BUTTON AND PRIVACY

Please push the "Do not disturb" button located next to your entrance door. When the red light is on, "Do not disturb" is activated. Please note while "Do not disturb" is on, housekeeping will not enter your room for turn down service or daily service. "Make up" button is for room cleaning.

IN-ROOM MASSAGE

In-room massage is available between 7:00 p.m. and 2:30 a.m. daily. (last order)
For reservation, please contact Instant Service.

客室設備・備品

飲料水

ご滞在中はお水を無料でお届けします。

ピローメニュー

備え付けの枕の他にもさまざまなタイプをご用意しています。ご入り用の際は、インスタントサービスまでお申し付けください。

数に限りがございますのでご了承ください。

1.全そば 2.半そば 3.パイプソフト 4.パイプハード 5.低反発 6.い草枕

靴磨き

靴磨きのサービスを行っております。ご入り用の際はインスタントサービスまでお申し付けください。

ターンダウンサービス

ターンダウンサービス(就寝のご準備)を毎日無料でご提供しています。ご入用の際はインスタントサービスまでお知らせください。

サービスボタンとプライバシー

お取り込み中や清掃が不要の時は、客室ドア横の「Do not disturb」ボタンを押してください。赤ランプが点灯中は、ハウスキーパーがお部屋に入ってお掃除やターンダウンサービスをすることはございません。清掃が必要な場合は「Make up」ボタンでお知らせください。

インルームマッサージ

インルームマッサージサービスがご利用可能です。
ご予約はインスタントサービスまでご連絡ください。

TV REMOTE CONTROLLER

- ①How to watch TV
Press "TV Power" to operate the TV.
- ②Local & international channels
Press "Local & International Channels" button to watch Japanese digital channels and Japanese satellite (CS) channels.
- ③Local channels
Press "Local Satellite Channels" button to watch Japanese satellite (BS) channels.
- ④Hotel directory
Press "Hotel Directory" button to access hotel information.
- ⑤YouTube/Netflix
Press "YouTube" or "Netflix" button to watch YouTube or Netflix.
- ⑥Chromecast
Press "Home Screen" button and select "Chromecast" from the menu to use Chromecast.

Please call Instant Service for any assistance.



テレビリモコン

- ①テレビを見るには
「テレビ電源」ボタンを押し、テレビの電源を入れます。
- ②地上波デジタル/CS放送の視聴
「地上デジタル/海外放送」ボタンを押します。
- ③衛星放送(BS)の視聴
「BS放送」ボタンを押します。
- ④ホテルのご案内
ホテルの館内情報等をご覧になる場合、「ホーム画面」ボタンを押します。
- ⑤YouTube/Netflixの視聴
「YouTube」または「Netflix」ボタンを押します。
または、「ホーム画面」のメニューより「アプリ一覧」をご選択ください。
- ⑥クロームキャストの視聴
「ホーム画面」のメニューより
「クロームキャスト」をご選択ください。

ご質問があればインスタントサービスまでご連絡ください。



IN YOUR ROOM

PHONES SPEED DIAL

ROOM SERVICE Please press the "Room Service" button to place an order for in-room dining from our menu.

CONCIERGE Please press the "Concierge" button for restaurant booking and sightseeing information.

EMERGENCY Please press the "Emergency" button for your emergency issue.

INSTANT SERVICE Please press the "Instant Service" for any other inquiries such as wake-up call or contacting front desk and housekeeping.

Should you require a wake-up call please feel free to contact Instant Service.

The red lamp on the room phone console will light up when a message has been left for you. Please push the "Message" button on the phone console to retrieve messages.

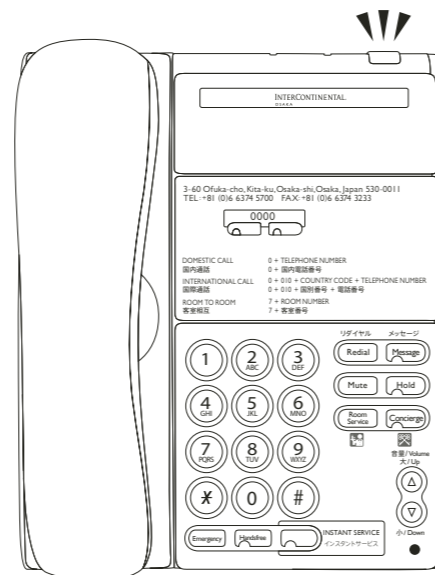

WAKE-UP CALLS

VOICE MESSAGES

客室設備・備品

電話 短縮ダイヤル

モーニングコール

メッセージのお預かり

ルームサービス 「Room Service」でルームサービスメニュー（お部屋でのお食事）のご注文を承ります。

コンシェルジュ 「Concierge」でレストラン予約、観光に関するお問い合わせを承ります。

緊急連絡 緊急の際は「Emergency」でご通報ください。

インスタントサービス 上記以外のサービスを一括して承ります。モーニングコール、フロント、ハウスキーピングへご連絡の際もご利用ください。

モーニングコールをご希望の場合は、インスタントサービスにて承ります。「インスタントサービス」を押し、ご連絡ください。

お客様宛のメッセージをお預かりしている場合は、電話機の右上にあるランプが赤く光ります。電話機の「メッセージ」を押し、録音されたメッセージをご確認ください。

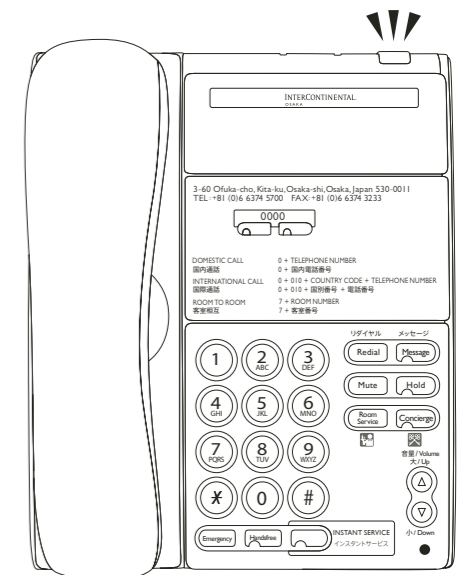

IN YOUR ROOM

DOMESTIC CALLS

Press "0" + Area Code + Telephone Number
e.g. 0 + 06 + 6374 5700 (InterContinental Osaka)

INTERNATIONAL CALLS

Press "0" + "010" + Country Code + Area Code + Telephone Number
e.g. 0 + 010 + 81 + 6 + 6374 5700 (InterContinental Osaka)

ROOM TO ROOM CALLS

To call other guest rooms, please press "7" followed by the room number.
"7" + Room Number

CALL SURCHARGES

In addition to the basic phone call charge, a set surcharge will be added. The surcharge also applies when using calling cards, toll-free numbers, or collect calls.

CORDLESS PHONE ROOMS (29~32F)

Please press number 9 of the cordless phone to contact Instant Service.

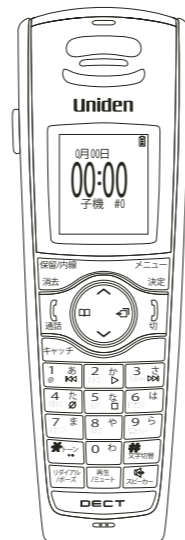

客室設備・備品

国内通話

国内通話は、下記方法にて有料でご利用いただけます。
「0」+ 市外局番 + 電話番号
例:0 - 06 - 6374 - 5700 (インターコンチネンタルホテル大阪の場合)

国際通話

国際通話は、下記方法にて有料でご利用いただけます。
「0」+ 010 + 国別番号 + 市外局番 + 電話番号
例:0 - 010 - 81 - 6 - 6374 - 5700
(インターコンチネンタルホテル大阪の場合)

客室間通話

他のお部屋には、下記方法にて直接お電話いただけます。
「7」+ 相手先の部屋番号

ご利用料金

客室電話をご利用の際は、通話料のほかに規定の施設利用料を加算いたします。また、コーリングカード、フリーダイヤル等、発信元の支払いが発生しない通話についても、規定の施設利用料金を頂戴いたします。

子機のご利用方法 客室(29~32階)

子機を用いてインスタントサービスにお問い合わせの際は、9番を押してください。

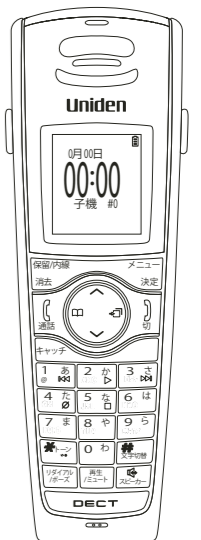

COUNTRY CODES

Asia		Europe		Africa	
Country	Code	Country	Code	Country	Code
Afghanistan	93	Austria	43	Algeria	213
Bahrain	973	Azerbaijan	994	Cameroon	237
Bangladesh	880	Belarus	375	Central Africa	236
Bhutan	975	Belgium	32	Cote D'Ivoire	225
Cambodia	855	Bosnia-Herzegovina	387	Egypt	20
China	86	Bulgaria	359	Ghana	233
Cyprus	357	Croatia	385	Guinea	224
Hong Kong	852	Czech Republic	420	Morocco	212
India	91	Denmark	45	Nigeria	234
Indonesia	62	Finland	358	Senegal	221
Iran	98	France	33	Somalia	252
Iraq	964	Germany	49	South Africa	27
Israel	972	Greece	30	Oceania	
Jordan	962	Hungary	36	Country	Code
Rep. Korea	82	Ireland	353	Australia	61
Demo. Korea	850	Italy	39	Guam	1
Kuwait	965	Latvia	371	Hawaii	1
Laos	856	Luxembourg	352	New Zealand	64
Lebanon	961	Monaco	377	Saipan	1
Macau	853	Montenegro	382	N&S America	
Malaysia	60	Netherlands	31	Country	Code
Maldives	960	Norway	47	Alaska	1
Mongolia	976	Poland	48	Argentina	54
Myanmar	95	Portugal	351	Bolivia	591
Nepal	977	Romania	40	Brazil	55
Oman	968	Russian Fed.	7	Canada	1
Pakistan	92	Serbia	381	Chile	56
Philippines	63	Slovakia	421	Colombia	57
Qatar	974	Slovenia	386	Costa Rica	506
Saudi Arabia	966	Spain	34	Cuba	53
Singapore	65	Sweden	46	Dominica	1
Sri Lanka	94	Switzerland	41	Dominican Rep.	1
Syria	963	Tajikistan	992	Ecuador	593
Taiwan	886	Turkey	90	Honduras	504
Thailand	66	Turkmenistan	993	Jamaica	1
U.A.E.	971	U.K.	44	Mexico	52
Vietnam	84	Ukraine	380	Paraguay	595
Yemen	967	Uzbekistan	998	Peru	51
				Puerto Rico	1
				U.S.A.	1
				Uruguay	598
				Venezuela	58

国番号リスト

アジア		ヨーロッパ		アフリカ	
国・地域	国番号	国・地域	国番号	国・地域	国番号
アフガニスタン	93	アイルランド	353	アルジェリア	213
アラブ首長国連邦	971	アゼルバイジャン	994	エジプト	20
イエメン	967	イギリス	44	ガーナ	233
イスラエル	972	イタリア	39	カメルーン	237
イラク	964	ウクライナ	380	ギニア	224
イラン	98	ウズベキスタン	998	コートジボワール	225
インド	91	オーストリア	43	セネガル	221
インドネシア	62	オランダ	31	ソマリア	252
オマーン	968	ギリシャ	30	中央アフリカ	236
カタール	974	クロアチア	385	ナイジェリア	234
カンボジア	855	スイス	41	南アフリカ	27
キプロス	357	スウェーデン	46	モロッコ	212
クウェート	965	スペイン	34	オセアニア	
サウジアラビア	966	スロバキア	421	国・地域	国番号
シリア	963	スロベニア	386	オーストラリア	61
シンガポール	65	セルビア	381	グアム	1
スリランカ	94	タジキスタン	992	サイパン	1
タイ	66	チェコ	420	ニュージーランド	64
大韓民国	82	デンマーク	45	ハワイ	1
台湾	886	ドイツ	49	南北アメリカ	
朝鮮民主主義人民共和国	850	トルクメニスタン	993	国・地域	国番号
ネパール	977	トルコ	90	アメリカ合衆国	1
バーレーン	973	ノルウェー	47	アラスカ	1
パキスタン	92	ハンガリー	36	アルゼンチン	54
バングラデシュ	880	フィンランド	358	ウルグアイ	598
フィリピン	63	フランス	33	エクアドル	593
ブータン	975	ブルガリア	359	カナダ	1
ベトナム	84	ベラルーシ	375	キューバ	53
マカオ	853	ベルギー	32	コスタリカ	506
マレーシア	60	ポーランド	48	コロンビア	57
ミャンマー	95	ボスニア・ヘルツェゴビナ	387	ジャマイカ	1
モルディブ	960	ポルトガル	351	チリ	56
モンゴル	976	モナコ	377	ドミニカ	1
ヨルダン	962	モンテネグロ	382	ドミニカ共和国	1
ラオス	856	ラトビア	371	パラグアイ	595
レバノン	961	ルーマニア	40	プエルトリコ	1
香港	852	ルクセンブルグ	352	ブラジル	55
中国	86	ロシア連邦	7	ベネズエラ	58
				ペルー	51
				ボリビア	591
				ホンジュラス	504
				メキシコ	52

SHOWER FACILITY
ROOMS (21~28F)

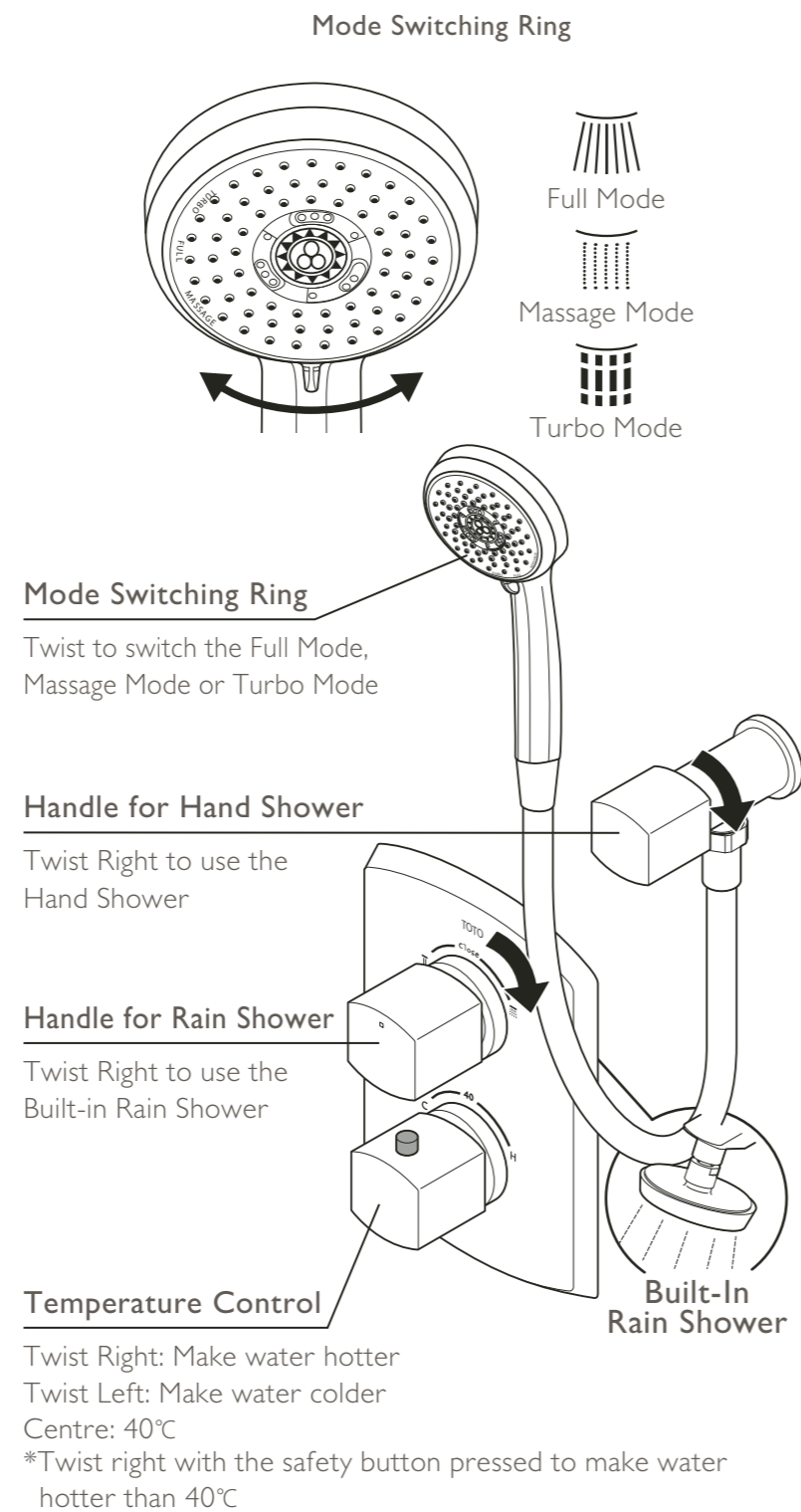

シャワー設備
客室(21~28階)

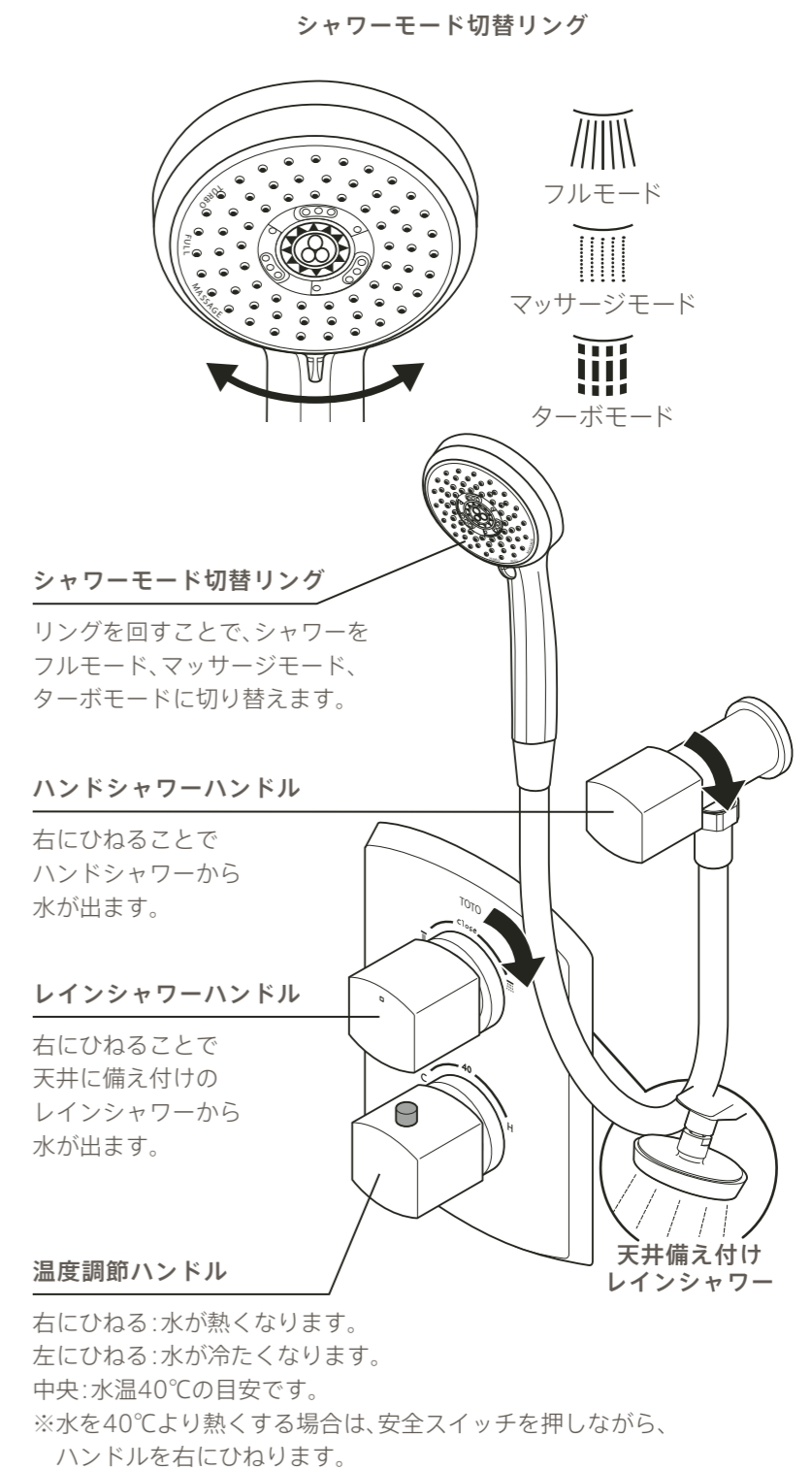

SHOWER FACILITY
BATH SPOUT AND
BATHTUB SHOWER
ROOMS (21~28F)

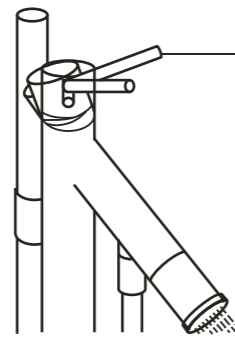

Bath Spout Control Lever

Pull Up: Spout water
Push Down: Stop water
Twist Right: Make water colder
Twist Left: Make water hotter

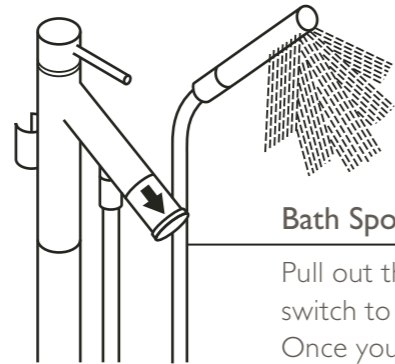

Bath Spout / Bathtub Shower Switch

Pull out the head of the bath spout to
switch to the Bathtub Shower.
Once you stop the water,
it switches back to bath spout.

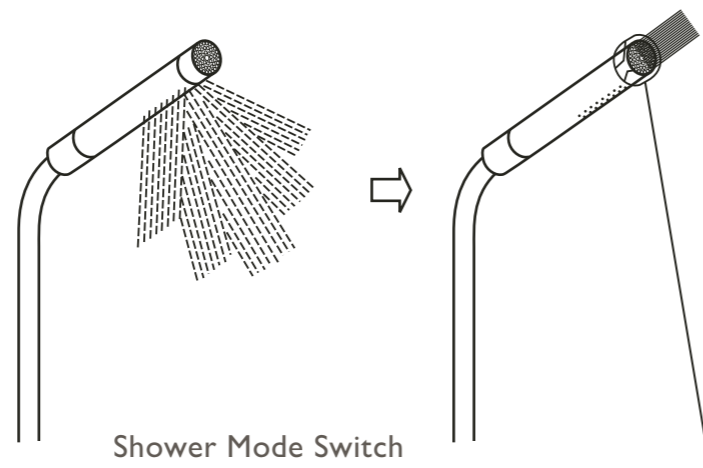

Shower Mode Switch

Twist the head of Bathtub Shower to switch
the shower mode

シャワー設備
バスタブ給水栓及び
バスタブシャワー
客室(21~28階)

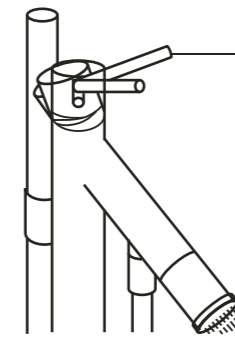

バスタブ給水栓のレバー

上に引き上げる:水が出ます。
下に引き下げる:水が止まります。
右にひねる:水が冷たくなります。
左にひねる:水が熱くなります。

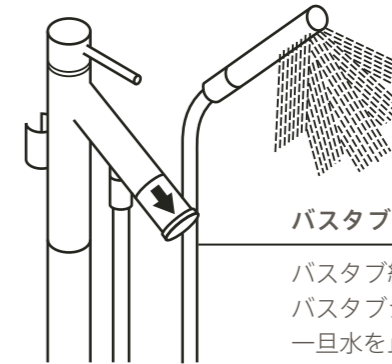

バスタブ給水栓 / バスタブシャワーの切替

バスタブ給水栓の先端を引くと、
バスタブシャワーに切り替わります。
一旦水を止めると、自動的に
バスタブ給水に切り替わります。

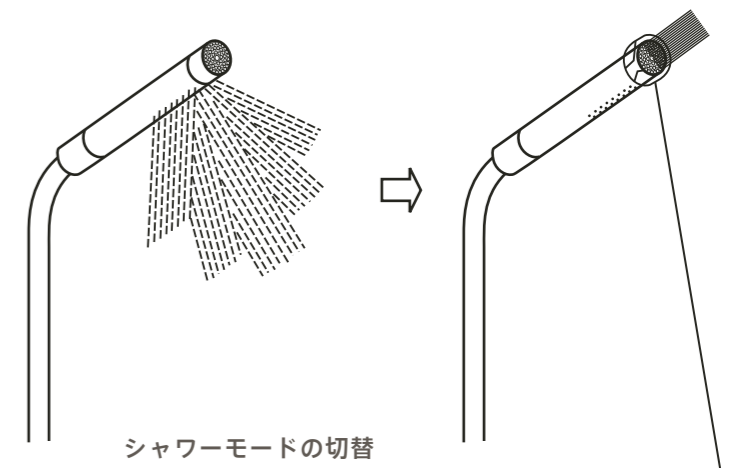

シャワーモードの切替

バスタブシャワーの先端をひねることで
シャワーモードが切り替わります。

SHOWER FACILITY
ROOMS (29~32F)

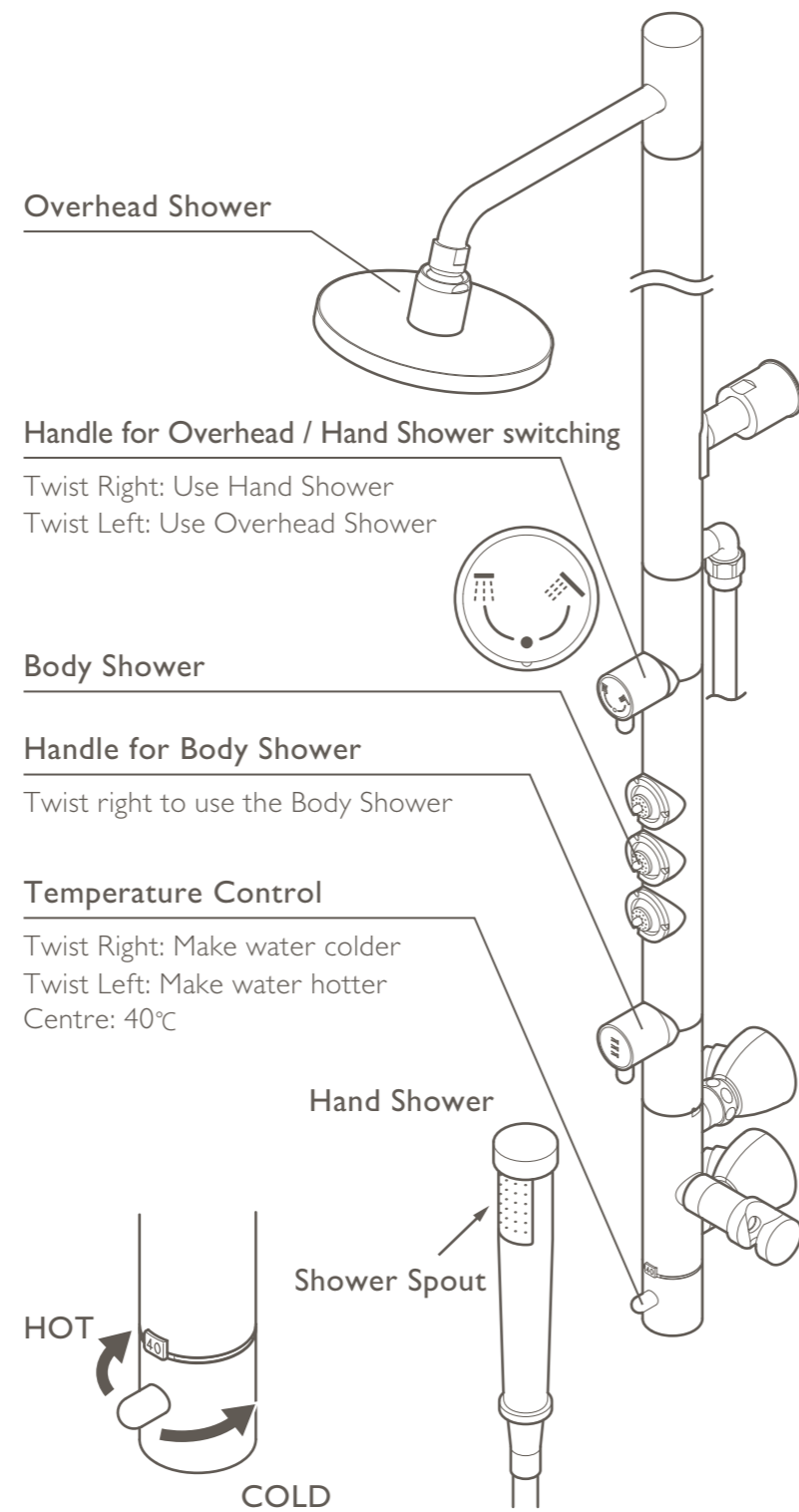

シャワー設備
客室(29~32階)

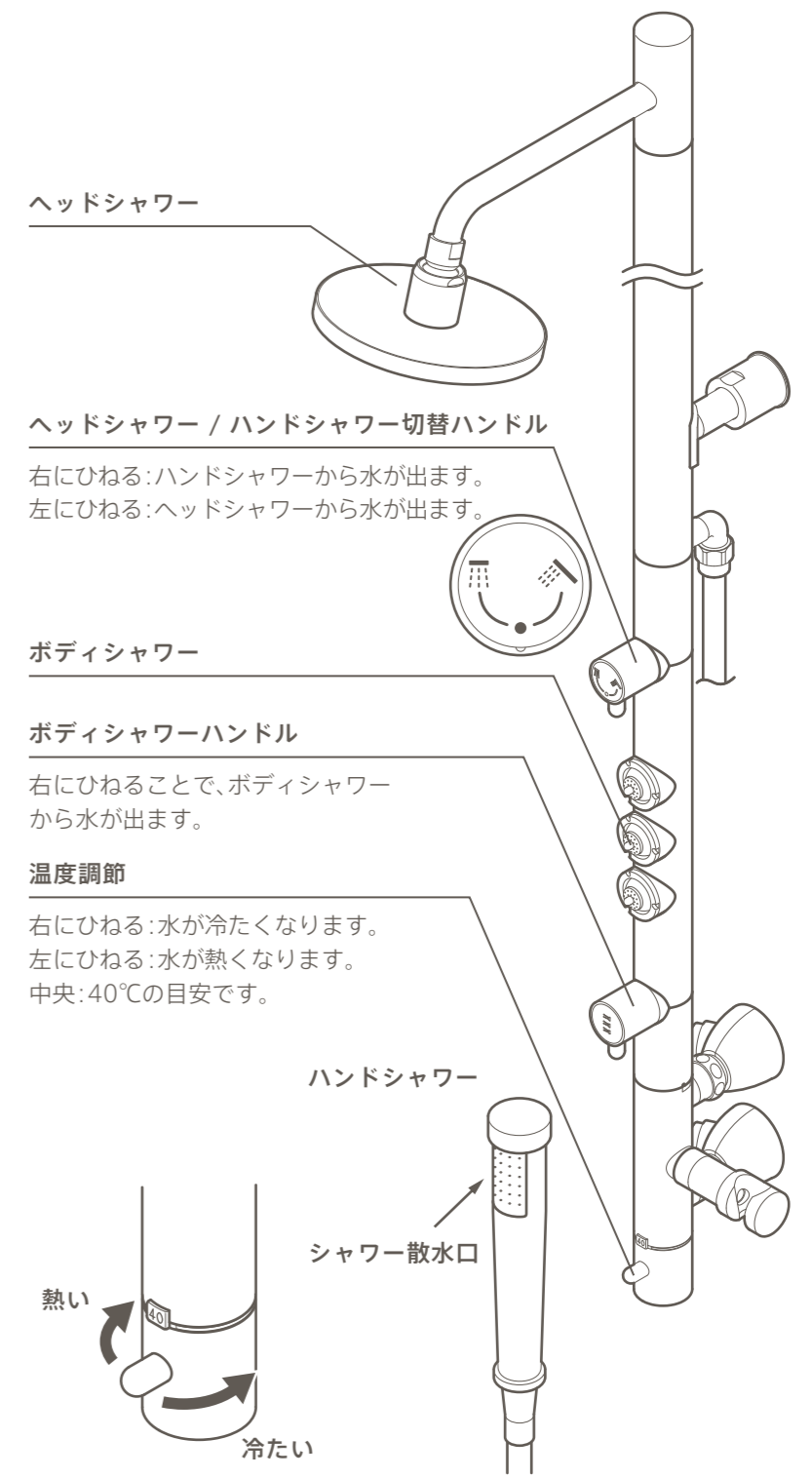

IN YOUR ROOM

NESPRESSO MACHINE (21-28F)



1. Switch the Nespresso machine on. While the buttons are blinking, the system is heating up. Once it has stopped blinking, the system is ready to make coffee. Fill water tank with fresh water up to the maximum level.

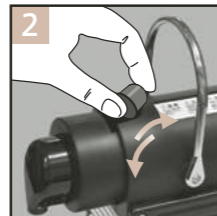

2. Push up the lever and insert the coffee capsule. Pull down the lever and place the cup under the coffee outlet.



3. Press left button with small cup for Espresso or right button with big cup for regular sized coffee. The button will then blink and the coffee will be ready shortly. Push up the lever again to eject the capsule (drop into capsule container). Pull down the lever.

客室設備・備品

ネスプレッソ コーヒーメーカー (21~28階)

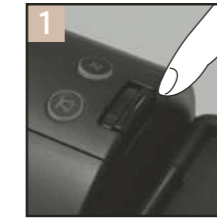

1. 電源をONにしてください。
ボタン点滅が停止するまでお待ちください。
ボタン点灯後、給水タンクに表示の給水線を
上限に水を入れてください。

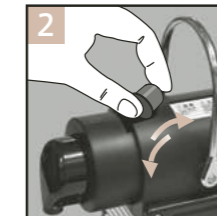

2. レバーを引き上げ、カプセルを投入口にセット
してください。
そして、レバーを引き下げ、コーヒーカップを
置いてください。



3. エスプレッソは左ボタンを、コーヒーは右ボタンを
押してください。
抽出後、レバーを引き上げていただくと、使用済み
カプセルがコンテナに自動的に落ち、新たな
カプセルをセットできます。

IN YOUR ROOM

NESPRESSO MACHINE
(29-32F)

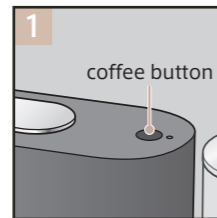

1. Switch the Nespresso Machine on.

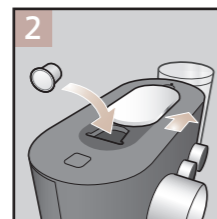

2. Move the top board to the right side and put the capsule.

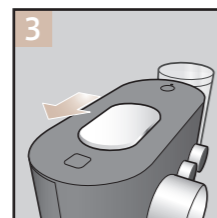

3. Return the top board to the left side and put the cup.

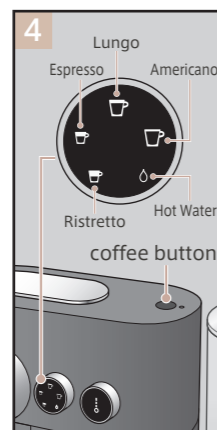

4. Choose your favourite menu and press the power button again.

客室設備・備品

ネスプレッソ
コーヒーメーカー
(29～32階)



1. 抽出ボタンを押す。

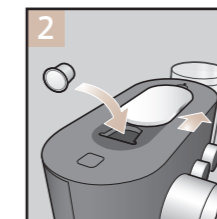

2. スライド板を右に動かし、カプセルを入れる。

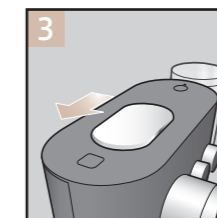

3. スライド板を左に動かし、カプセル挿入口を閉め
カップを置く。



4. お好みメニューを選択し、抽出ボタンを押す。

NESPRESSO MACHINE
(29-32F)

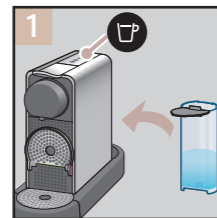

1. Fill the water tank with water and set it to the machine.
Press ☕ (Coffee) once to turn the machine on.
Standby takes approximately 30 seconds.
When the buttons stop blinking and remain lit, the machine is prepared.

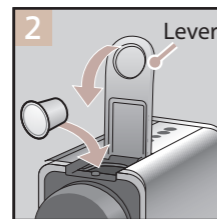

2. Open the lever to the vertical position and insert a Nespresso capsule into the capsule insertion slot. Close the lever completely.

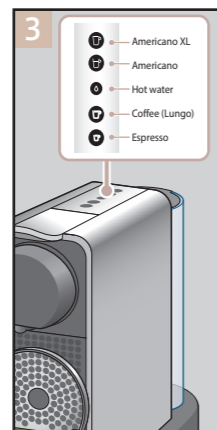

3. Place a cup under the coffee outlet and press the button of the desired amount of extraction.

The machine starts extracting coffee or supplying hot water and automatically stops once the preset volume has been served.

Pressing and holding the button or pressing it twice may cause the amount to change.

When extraction is finished, the button stops blinking and remains lit. Remove the cup from the cup support.

**Do not open the lever while the button is blinking.
Steam or hot water may leak.**

4. Ejecting the used capsule. Open the lever to eject the used capsule into the machine. Close the lever to the horizontal position.

ネスプレッソ
コーヒーメーカー
(29~32階)

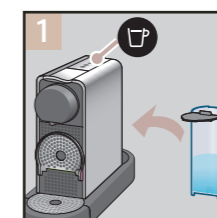

1. 背面の給水タンクに水を入れ、本体にセットします。
☕ (コーヒー) のボタンを 1 回押して、電源を入れます。
スタンバイに約 30 秒かかります。ボタンの点滅が点灯になると準備完了です。

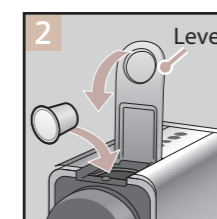

2. 開閉レバーを垂直まで上げてネスプレッソ専用カプセルをカプセル投入口にセットします。
開閉レバーをしっかりと下ろします。

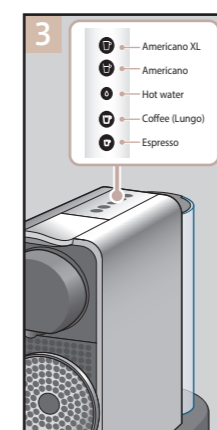

3. コーヒー抽出の下にカップを置き、お好みの抽出量のボタンを押します。コーヒーの抽出や給湯がはじまり、決まった量で止まります。

ボタンを長押しや二度押しすると、量が変わる原因になります。

ボタンの点滅が点灯に変わり、抽出が完全に終了したらカップ台からカップをおろします。

ボタンが点滅している間は、絶対に開閉レバーを上げないでください。蒸気やお湯が吹き出すおそれがあります。

4. 開閉レバーを上げて使用済みカプセルをマシン内に排出します。
開閉レバーをしっかりと下ろします。

IN THE HOTEL

館内サービス・施設

IN THE HOTEL

FITNESS GYM (4F)

Our fitness gym offers a wide range of cardio exercise machines, free weights, sport equipment, a private exercise room, and a stretching area. Training equipment (shoes, shirts and shorts) is available free of charge. For safety reasons, the fitness gym is not available for children under the age of 16 years even if they are accompanied by their parents or guardians.

SWIMMING POOL (4F)

A 20 meter indoor lap pool and indoor jet bath are available to enjoy free of charge for our guests. Children under the age of 16 years need to be accompanied by their parents or guardians at the swimming pool.
Open 7:00 a.m. - 10:00 p.m. (reception closes at 9:30 p.m.)

JAPANESE BATHHOUSE (4F)

Enjoy a traditional Japanese bath-house experience without leaving the hotel. Steam and dry saunas are available, as well as a relaxation area. Children under the age of 16 years can use the bathhouse between 9:00 a.m. and 5:00 p.m. if they are accompanied by their parents or guardians. For safety reasons, the sauna is not available for children under the age of 16 years even if they are with their parents or guardians. Children under the age of 6 years are allowed to use the opposite gender bathhouse only if they are accompanied by their parents or guardians.

CHANGING ROOM (4F)

Gender separated changing rooms are available on level 4. Please visit our fitness reception for locker keys, bath towels, bathrobes and slippers.

MEGURI SPA & WELLNESS (4F)

Pamper yourself with our spa's extensive treatments that will undoubtedly leave you refreshed and rejuvenated. MEGURI SPA & WELLNESS offers you a customised treatment with the concepts in natural philosophy and Five Elements based on the Oriental Theory. Please call Instant Service for reservations.

館内サービス・施設

フィットネスジム(4階)

有酸素運動用マシン、ウエイトトレーニング器具、運動用具が各種取り揃い、ストレッチ用エリアもあります。スポーツ用品(シューズ、シャツ、短パン)は無料でご利用いただけます。尚、16歳未満のお客様は安全上の理由により、保護者同伴でもご利用いただけませんのでご了承ください。

屋内プール(4階)

無料でご利用いただける20m屋内プールと屋内ジェットバスがございます。尚、16歳未満のお客様は保護者同伴の場合に限りご利用いただけます。

日本式浴場(4階)

まるで高級旅館を彷彿とさせる日本式浴場を無料でご利用いただけます。リラクゼーションエリアのほか、スチームサウナとドライサウナをご用意しております。16歳未満のお子様は保護者同伴の場合に限り、9:00～17:00にご利用いただけます。サウナにつきましては、16歳未満のお客様は安全上の理由により、保護者同伴でもご利用いただけませんのでご了承ください。尚、異性による浴場のご利用は、6歳未満のお客様に限らせていただきます。

更衣室(4階)

男女別の更衣室は4階にあります。ロッカーの鍵、バスタオル、バスローブ、スリッパが必要な方はフィットネスセンターの受付にお申し付けください。

メグリ スパ&ウェルネス(4階)

東洋の自然哲学・五行説の思想を取り入れ、「めぐり」にフォーカスしたオーダーメイドトリートメントを提供する「メグリ スパ&ウェルネス」では、全室スパスイートの贅沢な空間で、心豊かなひと時をお過ごしいただけます。ご予約はインスタントサービスまでご連絡ください。

IN THE HOTEL

CONCIERGE(20F)

The InterContinental Osaka Concierge Team offers the finest in guest support and speaks from deep personal knowledge and experience in the Kansai area. Whether inquiring about local attractions, finding that special gift, or exploring the wonders of Osaka, Kyoto and Nara, our dedicated team offers individualized services that will make your stay an unforgettable experience.

BUSINESS SERVICES

We offer business center services with the assistance of our staff including scan, print, copy, fax, and more. Please contact Instant Service for assistance.

ROOM RESERVATIONS

Tell +81-6-6374-5700
E-mail reservation.icosaka@ihg.com

TRANSPORT SERVICE

Our Concierge is pleased to assist in arranging transportation to the airport. Please contact us for more details.
Estimated price and time to the airports by taxi;
- KIX (Kansai International Airport)... 55 minutes / JPY 16,000.
- ITM (Osaka International Airport)... 30 minutes / JPY 8,000.

IHG® ONE REWARDS

IHG® One Rewards, the world's first hotel loyalty program, offers members the ability to earn points at more than 4,600 InterContinental Hotels Group hotels worldwide. Members have unparalleled levels of freedom and choice with points that never expire, no blackout dates on Reward Nights, and points that can be used for flights on over 400 airlines and to stay virtually anywhere – even at our competitors' hotels.

館内サービス・施設

コンシェルジュ(20階)

大阪の魅力を知り尽くすコンシェルジュチームが、この土地ならではの心に残る体験をしていただけるよう、お手伝いさせていただきます。

ビジネスサービス

書類のプリント、スキャン、FAX等のサービスをご案内しております。詳細はインスタントサービスまで。

宿泊予約課

電話受付 06-6374-5700
Eメール reservation.icosaka@ihg.com

送迎サービス

コンシェルジュにて、空港までの送迎手配を承ります。
*タクシーによる空港までの予測時間と料金：
- KIX(関西国際空港)・・・約55分 / 約16,000円

IHG® ワン リワーズ

世界の旅へと出かけ、ポイントを獲得し、お好きな特典とのポイント交換が可能です。インターコンチネンタルホテルズグループ(IHG)が、世界約100カ国4,600以上のホテルでご提供しているこれまでの特典やサービスに加えて、無料インターネットなど、さらに拡充した会員特典をお楽しみください。

IN THE HOTEL

CLUB INTERCONTINENTAL LOUNGE (28F)

Guests with Club InterContinental benefits are assured of exclusive services and access to our lounge.

Open 6:30 a.m. - 10:30 p.m.

Breakfast 6:30 a.m. - 10:30 a.m.

Afternoon tea 2:30 p.m. - 4:30 p.m.

Evening cocktail 5:30 p.m. - 7:30 p.m.

Children the age of 12 years and under are not allowed in the Lounge after 5:30 p.m. Please call Instant Service for more information.

Enjoy a comfortable stay in our spacious one, two or three-bedroom residences, fully equipped with kitchen and dining amenities including a microwave, and dishwasher.

RESIDENCE (29-32F)

Osaka is a city which is best explored on a bike. InterContinental Osaka offers its own bikes to our residential guests free of charge. Please contact our bell desk on level 1 to make a reservation and get directions on what to see in Osaka. Please wear an helmet and enjoy a safe ride !!!

INTERCONTINENTAL OSAKA BIKES

館内サービス・施設

クラブインターコンチネンタル 専用ラウンジ(28階)

クラブフロアに滞在するお客様が利用できる専用ラウンジです。ラウンジ内で、朝食、アフタヌーンティー、イブニングカクテルをお楽しみください。

営業時間: 6:30~22:30

朝食 6:30~10:30

アフタヌーンティー 14:30~16:30

イブニングカクテル 17:30~19:30

17:30以降のクラブラウンジのご利用は、13歳以上のお客様に限らせていただきます。詳細はインスタントサービスまで。

レジデンス (29~32階)

ホテル高層階に位置し、長期滞在としてもご利用いただける、全室リビングルームと寝室が別々に設けられたスイートタイプのユニットです。寝室の数(1~3室)に応じた3つのユニットタイプがあり、全てのユニットにはキッチンや家電、食器類を完備。

レンタサイクル

インターコンチネンタルホテル大阪では、市内観光に便利な自転車を無料で貸し出しています(ヘルメットを着用いただきます)。ご予約の際は1階ベルデスクまでご連絡ください。

IN THE CITY

観光案内

IN THE CITY

OSAKA CASTLE

Osaka Castle is the one sightseeing spot that every visitor to Osaka should see. Take an elevator to top of the Main Tower and get a panoramic view of the city. Learn all about the history of Osaka through the numerous displays and artifacts. Surrounding the castle is Osaka Castle Park, which is a great place to jog or enjoy the 4,500 cherry trees in blossom-viewing season. Its museum shop has a variety of original goods to take home. You can enjoy seeing the castle lit up spectacularly until 11:00 p.m.

JR Osaka Sta. (Osaka Loop Line, Platform#2, 10 minutes)
→ Osakajo Koen Sta. (10 minutes-walk) → Osaka Castle OR Taxi (20 minutes-ride)

KAIYUKAN AQUARIUM

The aquarium is one of the world's largest, with 580 species of creatures to observe. The symbol of the aquarium is the whale shark, featured in the centre tank. The aquarium's unique spiral design attracts many repeat visitors and takes you around the centre tank, highlighting the ecosystem of the Pacific Rim.

Umeda Sta. (Osaka Metro, Midosuji Line, Platform#1, 4 minutes)
→ Hommachi Sta. (Osaka Metro, Chuo Line, Platform#2, 11 minutes)
→ Osakako Sta. (Exit#1, 5 minutes-walk)
→ Kaiyukan Aquarium OR Taxi (30 minutes-ride)

UNIVERSAL STUDIOS JAPAN

World famous Universal Studios is here in Osaka. Not only the popular rides located world wide but also many "Japan-only" attractions can be found. Our concierge team can provide assistance for purchasing tickets.

JR Osaka Sta. (JR Yumesaki line, Platform#1, 11 minutes)
→ Universal City Sta. (5 minutes-walk) → Universal Studios Japan OR Taxi (30 minutes-ride)

観光案内

大阪城

大阪を代表する観光地。天守閣まで登って大阪を一望した後は、数々の史跡や収蔵品を見ながらその歴史を感じてください。またお城を囲む大阪城公園は、気持ちのよいジョギングコースでもあり、春には約4,500本の桜を楽しむ人が集います。館内のショップではオリジナルのグッズをお土産として買うこともできます。また、23時頃まで幻想的なライトアップを楽しむことができます。

JR大阪駅(環状線外回り、2番線のりば 10分)→大阪城公園駅→大阪城
または タクシー(所要時間約20分)

海遊館

580種もの生き物を観察することのできる世界最大級の水族館。いまや海遊館のシンボルともいえるジンベイザメが泳ぐ中心の巨大水槽を取り巻く回廊型の通路を、ぐるぐるとまわりながら上から下へ見学していくスタイルは独特で、リピーターの多い大人気の水族館です。

梅田駅(大阪メトロ御堂筋線、1番線のりば 4分)→本町駅(大阪メトロ中央線、2番線のりば、11分)→大阪港駅(1番出口、徒歩10分)→海遊館
または タクシー(所要時間:約30分)

ユニバーサル・スタジオ・ ジャパン

世界でも有名なユニバーサル・スタジオは大阪でも楽しむことができます。海外で人気の乗り物だけでなく、日本でしか体験することのできないアトラクションもたくさんあります。コンシェルジュがチケットの購入をお手伝いいたします。

JR大阪駅(JRゆめ咲線、1番線乗り場 11分)→ユニバーサルシティ駅(徒歩5分)→ユニバーサル・スタジオ・ジャパン または タクシー(所要時間:約30分)

IN THE CITY

SPECIALTY STREETS IN SHINSAIBASHI AND NAMBA AREA

Midosuji avenue in the Shinsaibashi area is sometimes referred to as Osaka's version of Rodeo Drive. All kinds of luxury brand shops can be found here. Shinsaibashisuji shotengai is the lively local shopping arcade in parallel with Midosuji avenue, which leads you to the Namba district. Namba has many different facets depending on which street or district you walk. In Kuromon Market, known as the kitchen of Osaka, you can enjoy many kinds of local dishes prepared right in front of your eyes at the various food stands. Sennichimae Doguyasuji Street is where you can find all kinds of kitchen goods and food samples. You should also keep an eye out for comedians and celebrities around the Grand Kagetsu Theater area. Meanwhile electronics and manga lovers will want to visit Nipponbashi Denden Town. At Hozenji Yokochō you can find a neighbourhood with traditional streets. Dotombori Street offers a myriad of culinary experiences and wherever you look the streets will be filled with people enjoying the unique flavour of Osaka.

Umeda Sta. (Osaka Metro, Midosuji Line, Platform# 1, 6 minutes)
→ Shinsaibashi Sta. OR Taxi (20 minutes-ride)

NAKANOSHIMA PARK

Nakanoshima Park is a perfect area for taking a walk or a morning jog. The rose garden is absolutely beautiful in May and October. Western style public hall, The Museum of Oriental Ceramics or even The National Museum of Art, Osaka in the west part of the island are interesting cultural spots to visit.

20 minutes-walk OR 10 minutes taxi ride from the hotel

OHATSU TENIJIN SHRINE (Tsuyunoten Jinja)

Kita district where the hotel is located is a place where you can find the latest trendy spots including Grand Front Osaka. You can also find traditional spots such as Ohatsu Tenjin shrine, famous for one of the tragic love stories of Bunraku, a traditional puppet theatre. Bunraku is recognized by UNESCO as an intangible world heritage and started right here in Osaka. The antique market on the 1st and the 3rd Friday mornings of each month is also a local favorite.

15 minutes-walk OR 7 minutes taxi ride from the hotel

観光案内

心齋橋・なんばの専門店街

心齋橋の御堂筋通りには、多くのラグジュアリーなブランドショップが立ち並びます。心齋橋筋と並行して難波方面へ伸びる心齋橋筋商店街は、地元の若者も集うにぎやかな通りです。ひと口になんばエリアといっても、どの通り、どの地域を歩くかによって全く違った顔を見ることができます。食べ歩きも楽しい大阪の台所、黒門市場。あらゆる調理器具や食品サンプルが揃う千日前道具屋筋。多くのお笑い芸人に会うことができるなんばグランド花月周辺。電化製品がお好きな方にはたまらない日本橋でんでんタウン。昔ながらの町並みが残る法善寺横丁。くいだおれの町、道頓堀。どこの通りもそのユニークな町並みを楽しむ人でいっぱいです。

梅田駅(大阪メトロ御堂筋線、1番線のりば、6分)→心齋橋駅またはタクシー(所要時間:約20分)

中之島公園

お散歩やジョギングに最適なのが中之島公園です。5月と10月には美しいバラが咲き誇り、中之島公会堂などのレトロな建物や、東洋陶磁美術館、さらに足を延ばせば国立国際美術館なども楽しめます。

ホテルより徒歩20分 または タクシー(所要時間:約10分)

お初天神(露天神社)

グランフロント大阪などの最新スポットや、各地からの交通網が集まる忙しい街というイメージのキタエリアですが、歩けば昔ながらの風景をところどころに見つけることができます。例えば大阪生まれの世界無形遺産、文楽の曾根崎心中で有名なお初天神。第一、第三の金曜日の朝には骨董市が催され、地元の人々にも愛され続けています。またその裏参道にはユニークなバルが所狭しと軒を連ねます。

ホテルより徒歩15分 または タクシー(所要時間:約10分)

IN THE CITY

HEP FIVE FERRIS WHEEL

An iconic symbol of Kita area. First time visitors cannot miss seeing the red ferris wheel on top of the HEP FIVE building. A fifteen minute ride, you can see famous sightseeing spots such as Akashi-kaikyo Bridge during the day time from the ferris wheel. The best time is just before sunset to enjoy a romantic night view. The passenger capsules are fully enclosed and temperature regulated so they can be enjoyed in all seasons. You can also play your favourite music on the speaker during the ride.

10 minutes-walk OR 5 minutes taxi ride from the hotel

TENJINBASHISUJI SHOTENGAJI

Osaka is famous for its numerous shopping arcades. Tenjinbashiuji shotengai spans 2.6 km, the longest in Japan. There are about 600 shops and restaurants and it is the best place to buy local souvenirs. Arcades are convenient for shopping on a rainy day as they are enclosed by a transparent roof over the street. Osaka Tenmangu shrine which is dedicated to Sugawara no Michizane, the God of learning and entertainment, is also a recommended visit.

JR Osaka Sta. (Osaka Loop Line, Platform#2, 3 minutes)
→ Temma Sta. OR Taxi (10 minutes-ride)

INSTANT RAMEN MUSEUM

The world's first instant noodle was born here in Osaka in 1958. You can learn how it was invented and actually make your own original ramen at the Instant Ramen Museum.

Osaka Umeda Sta. (Hankyu Railway Takarazuka Line Rapid, Platform#4/5/6, 20 minutes) → Ikeda Sta. (5 minutes-walk)
→ Instant Ramen Museum OR Taxi (30-40 minutes ride)

NATION'S KITCHEN

Osaka is often referred to as Japan's kitchen. You will find endless options to dine, from Michelin starred gourmet staples to intimate small counter sushi restaurants. Our concierge team knows the ins and outs of Osaka's dining scene and is more than happy to assist you with recommendations and reservations.

観光案内

HEP FIVE 観覧車

今やキタエリアのシンボルともいえるHEP FIVEの観覧車。ビルの上にそびえ立つ真っ赤なその姿に、大阪へ来た人は誰も目を奪われます。所要時間は15分程度で、都会の喧騒を逃れて明石海峡大橋などの名所を眺めることができます。一番のおすすめは夕方の日が沈むころ。ロマンチックな夜景を楽しむことができます。冷暖房も完備されているので、どんな気候の日でも安心です。デジタルオーディオプレーヤーなどをつないでお好きな音楽を楽しむこともできます。

ホテルより徒歩10分 または タクシー (所要時間:約10分)

天神橋筋商店街

大阪といえば商店街の町。その中でも2.6キロと日本一の長さを誇るのが天神橋筋商店街です。600ものお店が軒を連ね、元気な地元の人々の活気を感じながら大阪らしいお土産を買うのに最適です。通りの上にはアーケードがついているので、雨の日のお買い物にも困りません。足を延ばして日本三大祭りでも知られる「天満の天神さん」、大阪天満宮にお参りをしてみるのもおすすめです。

JR大阪駅(環状線外回り、2番線のりば 3分)→天満駅

インスタントラーメン 発明記念館

世界で最初のインスタントラーメンは1958年、この大阪で生まれました。記念館ではどのようにして発明されたのかを学ぶことができるほか、オリジナルカップラーメンを作ることができます。

大阪梅田駅(阪急宝塚線急行4、5、6番線のりば 20分)→池田駅
または タクシー (所要時間:約30~40分)

大阪は天下の台所

かつて「天下の台所」と呼ばれた大阪は、今も日本の「食の都」として有名です。ここにはミシュランの星を持つ一流レストランから、4席ほどしかない小さなお寿司屋まであり、多彩な美味を味わうことができます。大阪ならではの食事処のご紹介やご予約につきましては、お気軽にコンシェルジュチームにお問い合わせください。

RESTAURANT AND BAR

レストラン・バー

RESTAURANT AND BAR

PIERRE (20F)

Overlooking Osaka city, Pierre is the Hotel's signature restaurant. Serving seasonal ingredients prepared with elements of Japanese and French techniques, the highly skilled Pierre kitchen team creates a memorable dining experience producing original dishes that are striking to the eye. Pierre also boasts over 400 types of wines.

*The dress code is smart casual and a dinner jacket is recommended. (Please refrain from using shorts and slippers.)

*Children 12 years and under are not allowed in Pierre.

NOKA ROAST & GRILL (20F)

Designed in the image of Osaka city, NOKA Roast & Grill offers all day dining in an open concept kitchen with vibrant ambiance. The kitchen team creates special dishes acclaimed for their carefully selected seasonal ingredients. The emphasis is on fresh ingredients, cooked a la minute and served with special sauce made especially for the cuisine.

ADEE (20F)

adee is a stylish bar where you can enjoy a variety of drinks including original cocktails and bar snacks under glittering chandeliers, while looking over the view and vivid colours of downtown Osaka. Soak in the sunset vista from the "standing seats" at our soaring 4.8m-high windows. After the sun slips away beyond the Yodogawa River, our live entertainment (please inquire for schedule) and projection mapping on the walls ensure this is the trendiest bar in town.

*Guests under the age of 20 years old are not allowed after 5:00 p.m.

レストラン・バー

ピエール(20階)

大阪の街を見渡せる、インターコンチネンタルホテル大阪を代表するレストラン。「Pierre」キッチンチームが、四季を感じさせる和の素材とフランス料理の技法を独自の感性でマリアージュさせた、新しいスタイルのフランス料理をご提供します。鮮度と質にこだわった旬の食材をユニークに使用するお料理の数々は目にも美しく、食する人々の五感を刺激する洗練されたひと皿ばかり。また400銘柄を超えるワインも取り揃えております。

※ドレスコードは、スマートカジュアルでジャケットの着用をおすすめします。(男性のお客様のハーフパンツ、ビーチサンダル等でのご来店はお控えください。)

※Pierreのご利用は、13歳以上のお客様に限ります。

ノカ ロースト&グリル(20階)

質・鮮度にこだわった厳選素材を、オープンキッチンから「出来立て」でご提供するロースト・グリル料理のダイニング。キッチンチームが、素材の旨味を最大限に活かすシンプルな調理方法を用いて、季節の厳選食材をオープンキッチンでダイナミックに調理。それぞれの料理に合わせたソースやグリル野菜とともにご提供します。大阪の街を見渡す、20階からの素晴らしい眺望とともにお楽しみください。

アディ(20階)

大阪のきらびやかな街とともに、オリジナルカクテルやバースナックをお楽しみいただけるバー。夕暮れ時には、高さ4.8mの窓に面したスタンディングシートから淀川に沈みゆく夕日を眺めることができます。夜はライブエンターテイメントに合わせ、プロジェクションマッピングが艶やかに店内を彩ります。(ライブエンターテイメントのスケジュールはお問い合わせください。)

※17時以降、20歳未満のお客様のご利用はお断りします。

RESTAURANT AND BAR

STRESSED (1F)

Located next to the hotel entrance, STRESSED serves a wide variety of hotel made cakes, chocolates, bakery items and beverages. These delectable treats are perfect for a break in between shopping or business. Take out and souvenirs are also available.

3-60 (20F)

Lounge 3-60, located on the 20th floor next to the front desk, offers breath taking views overlooking Osaka city through the floor to ceiling windows. This cosy and elegant lounge is an ideal place for important meetings, friendly gatherings or romantic moments.

*Room slippers, bathrobe and yukata are not permitted at all restaurants and bars including the club lounge on the 28th floor.

レストラン・バー

ストレス(1階)

忙しくストレスフルな日々の生活の中でほっとひと息。彩り豊かなホテル特製ケーキ、チョコレート、ベーカリーアイテム、ドリンクなどをご提供するパティスリー。イートインとテイクアウトができ、お昼や午後の休憩時に気軽にお立ち寄りいただけます。お土産としても喜ばれるアイテムも多数取り揃えております。

スリークスティ(20階)

20階フロント横に位置し、天地に広がる大きな窓から望む大阪市街の景色が印象的な、居心地の良いラウンジ。大切な方とのお待ち合わせや、ご歓談の場として最適な場所です。

※全レストラン・バー及び28Fクラブラウンジをご利用の際は、ホテル備え付けの浴衣・スリッパでの入店をご遠慮ください。

ACCOMMODATION
CONTRACTS

宿泊約款・利用規則

ACCOMMODATION CONTRACTS

SCOPE OF APPLICATION

Article 1.

1. Agreements between the hotel and stay guest concerning the guest's accommodations and any other related agreements will be subject to the Accommodation Conditions written herein. Decision on matters not specified herein will be based on related laws and commonly established practices.
2. Notwithstanding the provisions of the preceding clause, a special agreement may take precedence when the hotel accepts it and it does not go against law or common practices.

APPLICATION FOR ACCOMMODATION AGREEMENT

Article 2.

1. To apply for an accommodation agreement with the hotel, guests are required to provide the hotel with the following information.
 - (1) Name of stay guest
 - (2) Date(s) of stay and scheduled arrival time
 - (3) Accommodation charges
 - (4) a. Applicant name, address and phone number
b. Name, address and phone number of other person paying the accommodation charges
 - (5) Other matters that the hotel deems necessary
2. The hotel considers a new application for an accommodation agreement to have been made when a guest requests extension of his / her stay beyond the date indicated in item 2 of the previous clause.

CONCLUSION ETC. OF ACCOMMODATION AGREEMENT

Article 3.

1. An accommodation agreement may be considered official when the hotel approves the application indicated in the previous article. However, this does not apply if the hotel provides evidence of the absence of its approval.
2. When an accommodation agreement is concluded in accordance with the provisions of the previous clause, the guest is required to pay an application fee by the date specified by the hotel.

宿泊約款

適用範囲

第1条

1. 当ホテルが宿泊客との間で締結する宿泊契約及びこれに関連する契約は、この約款の定めるところによるものとし、この約款に定めのない事項については、法令または一般に確立された慣習によるものとし、
2. 当ホテルが法令及び慣習に反しない範囲で特約に応じた時は、前項の規定にかかわらず、その特約が優先するものとし、

宿泊契約の申込

第2条

1. 当ホテルに宿泊契約のお申し込みをされる方は、次の事項を当ホテルにお申し出いただきます。
 - (1) 宿泊者名
 - (2) 宿泊日及び到着予定時刻
 - (3) 宿泊料金
 - (4) a. 申込者名及びその連絡先
b. 宿泊料金の支払い者名及びその連絡先
 - (5) その他当ホテルが必要と認める事項
2. 宿泊客が、宿泊中に前項第2号の宿泊日を超えて宿泊の継続を申し入れた場合、当ホテルは、その申し出がなされた時点で新たな宿泊契約の申し込みがあったものとして処理します。

宿泊契約の成立等

第3条

1. 宿泊契約は、当ホテルが前条の申し込みを承諾した時に成立するものとし、ただし、当ホテルが承諾をしなかったことを証明した時は、この限りではありません。
2. 前項の規定により宿泊契約が成立した時は、宿泊期間の宿泊客が支払うべき総額を限度として当ホテルが定める申込金を、当ホテルが指定する日までに、お支払いいただきます。

ACCOMMODATION CONTRACTS

3. An application fee outlining the accommodation charges will first be provided to the guest for payment. Any situations to which Articles 6 and 18 apply may involve penalty and damage compensation in this order. The remaining amount, if any, will be refunded at the time of payment made in accordance with the provisions of Article 12.
4. If a guest fails to pay the application fee indicated in the second clause by the date specified by the hotel in accordance with the provisions of the same clause, the accommodation agreement with the guest is no longer effective.
However, this will apply only when the hotel informs the guest of the deadline for payment of the application fee.

Article 4.

1. Notwithstanding the provisions of the second clause of the previous article, the hotel may accept a special agreement that does not require payment of an application fee, indicated in the same clause, after conclusion of the agreement.
2. If the hotel does not require payment of an application fee as indicated in the second clause of the previous article and does not specify a deadline for payment of that fee in accepting an application for an accommodation agreement, the hotel may be deemed as accepting the special agreement indicated in the previous clause.

SPECIAL AGREEMENTS NOT REQUIRING PAYMENT OF AN APPLICATION FEE

宿泊約款

3. 申込金は、まず、宿泊客が最終的に支払うべき宿泊料金に充当し、第6条及び第18条の規定を適用する事態が生じた時は、違約金に次いで賠償金の順序で充当し、残額があれば、12条の規定による料金の支払いの際に返還します。
4. 第2項の申込金を同項の規定により当ホテルが指定した日までにお支払いいただけない場合は、宿泊契約はその効力を失うものとします。ただし、申込金の支払期日を指定するに当り、当ホテルがその旨を宿泊客に告知した場合に限ります。

申込金の支払を 要しないこととする特約

第4条

1. 前条第2項の規定にかかわらず、当ホテルは、契約の成立後同項の申込金の支払いを要しないこととする特約に応じることがあります。
2. 宿泊契約の申し込みを承諾するに当たり、当ホテルが前条第2項の申込金の支払いを求めなかった場合及び当該申込金の支払期日を指定しなかった場合は、前項の特約に応じたものとして取り扱います。

ACCOMMODATION CONTRACTS

REJECTION OF AN ACCOMMODATION AGREEMENT

Article 5.

1. The hotel may reject an accommodation agreement if;
 - (1) The application fails to comply with the Accommodation Conditions.
 - (2) Rooms are occupied and no vacancy is available.
 - (3) The person intending to stay at the hotel is suspected of violating laws, public order or morals related to his / her accommodations.
 - (4) The person intending to stay at the hotel verbally or behaviorally causes significant disturbance to other guests and hotel staff.
 - (5) The person intending to stay at the hotel makes illegal demands of the hotel or its staff, or makes unreasonable demands.
 - (6) The person intending to stay at the hotel cannot be accommodated due to natural disaster, equipment failure or other unavoidable reasons.
 - (7) The person intending to stay at the hotel is too intoxicated to speak or behave normally and may disturb other guests or hotel staff.
 - (8) The person intending to stay at the hotel is deemed to obviously have an infectious disease or other toxic or contagious illness that could affect other guests staying at the hotel.
2. The hotel will not conclude an accommodation agreement if;
 - (1) The person intending to stay at the hotel is a member of an organised crime group or associated with such a group or other violence-related organisation or antisocial force and will be prosecuted according to Japanese criminal law.
 - (2) The person intending to stay at the hotel is associated with a gang or with a corporation or organisation controlled by an organised crime group.
 - (3) The person intending to stay at the hotel is belonging to a corporation having board members being affiliated to an organised crime group.

Article 6.

1. A guest may request that the hotel cancel his / her accommodation agreement.

RIGHTS OF GUEST TO CANCEL AN ACCOMMODATION AGREEMENT

宿泊約款

宿泊契約締結の拒否

第5条

1. 当ホテルは、次に掲げる場合において、宿泊契約の締結に応じないことがあります。
 - (1) 宿泊の申し込みが、この約款によらない時。
 - (2) 満室により客室の余裕がない時。
 - (3) 宿泊しようとする方が、宿泊に関し、法令の規定、公の秩序もしくは善良の風俗に反する行為をするおそれがあると認められる時。
 - (4) 宿泊しようとする方が、他の宿泊者らまたは当ホテル従業員らに著しい迷惑を及ぼす言動をした時。
 - (5) 宿泊しようとする方が、当ホテルまたは当ホテル従業員らに対し、不当要求行為を行い、または合理的な範囲を超える負担を要求した時。
 - (6) 天災、施設の故障、その他やむを得ない事由により宿泊させることができない時。
 - (7) 宿泊しようとする方が泥酔し、または言動が著しく異常で、他の宿泊者らまたは当ホテル従業員らに迷惑を及ぼすおそれがあると認められる時。
 - (8) 宿泊しようとする方が、病毒伝播のおそれのある伝染病等の疫病に罹っていると明らかに認められる時。
2. 当ホテルは、次に掲げる場合において、宿泊契約を締結いたしません。
 - (1) 宿泊しようとする方が、暴力団員による不当な行為等に関する法律(平成3年法律第77号)第2条第2号に規定する暴力団(以下「暴力団」という)、同条第2条第6号に規定する暴力団員(以下「暴力団員」という)、暴力団準構成員または暴力団関係者その他の反社会的勢力又は他反社会的勢力の関係者である時。
 - (2) 宿泊しようとする方が、暴力団または暴力団員が事業活動を支配する法人、その他の団体の関係者である時。
 - (3) 宿泊しようとする方が、法人でその役員のうちに暴力団員に該当する者がある時。

宿泊客の契約解除権

第6条

1. 宿泊客は、当ホテルに申し出て、宿泊契約を解除することができます。

ACCOMMODATION CONTRACTS

2. If a guest cancels part or all of his / her accommodation agreement due to a cause attributable to him / her, the hotel will charge the guest a penalty in accordance.
3. If a guest fails to arrival, without notice, by 6:00 p.m, on the arrival date (or by two hours after the expected arrival time the guest previously indicated), the relevant accommodation agreement may be regarded as having been cancelled by the guest.

Article 7.

1. The hotel may cancel an accommodation agreement if:
 - (1) The guest is deemed as possibly engaging in or is suspected of having engaged in an act that goes against laws, public order or morals related to his / her accommodations.
 - (2) The guest verbally or behaviorally causes significant disturbance to other guests and hotel staff.
 - (3) The guest makes illegal demands of the hotel or its staff, or makes unreasonable demands.
 - (4) The guest cannot be accommodated due to natural disaster or other unavoidable reasons.
 - (5) The guest is too intoxicated to speak or behave normally and may disturb other guests and hotel staff.
 - (6) The guest is deemed to obviously have an infectious disease or other toxic or contagious illness that could affect other guests staying at the hotel.
 - (7) The guest engages in any act that is prohibited as per the rules of the hotel.
2. The hotel will cancel an accommodation agreement if;
 - (1) The guest is a member of an organised crime group or associated with such a group or other violence-related organisation or antisocial force.
 - (2) The guest is associated with a gang or a corporation or organisation controlled by an organised crime group.
 - (3) The guest is belonged to a corporation having board members being affiliated to an organised crime group.
3. If the hotel cancels an accommodation agreement in accordance with the provisions of the first or second clause, the concerned guest is not charged for services etc. that he / she has not received.

RIGHTS OF HOTEL TO CANCEL AN ACCOMMODATION AGREEMENT

宿泊約款

2. 当ホテルは、宿泊客がその責めに帰すべき事由により宿泊契約の全部または一部を解除した場合は、違約金を申し受けます。
3. ホテルは、宿泊客が連絡をしないで宿泊日当日の午後6時(到着予定時刻があらかじめ明示されている場合は、その時刻を2時間経過した時刻)になっても到着しない時は、その宿泊契約は宿泊者により解除されたものとみなし処理することがあります。

当ホテルの契約解除権

第7条

1. 当ホテルは、次に掲げる場合においては、宿泊契約を解除することがあります。
 - (1) 宿泊客が宿泊に関し、法令の規定、公の秩序もしくは善良の風俗に反する行為をするおそれがあると認められる時、または同行為をしたと認められる時。
 - (2) 宿泊客が、他の宿泊者らまたは当ホテル従業員らに著しい迷惑を及ぼす言動をした時。
 - (3) 宿泊客が、当ホテルまたは当ホテル従業員らに対し、不当要求行為を行い、または合理的な範囲を超える負担を要求した時。
 - (4) 天災等不可抗力に起因する事由により宿泊させることができない時。
 - (5) 宿泊客が泥酔し、または言動が著しく異常で、他の宿泊者らまたは当ホテル従業員らに迷惑を及ぼすおそれがあると認められる時。
 - (6) 宿泊客が、病毒伝播のおそれのある伝染病等の疫病に罹っていると明らかに認められる時。
 - (7) その他、当ホテルが定める利用規則の禁止事項に従わない時。
2. 当ホテルは、次に掲げる場合においては、宿泊契約を解除いたします。
 - (1) 宿泊客が、暴力団員、暴力団等暴力関係団体、その他反社会的勢力の関係者である時。
 - (2) 宿泊客が、暴力団または暴力団員が事業活動を支配する法人、その他の団体の関係者である時。
 - (3) 宿泊客が、法人でその役員のうちに暴力団員に該当する者がある時。
3. 当ホテルが1項または2項の規定に基づいて宿泊契約を解除した時は、宿泊客がいまだ提供を受けていない宿泊サービス等の料金はいただきません。

ACCOMMODATION CONTRACTS

REGISTRATION OF ACCOMMODATIONS

Article 8.

1. Immediately upon arrival, guests are required to fill in a registration form at the front desk, providing all of the following information.
 - (1) Name of stay guest, address, telephone number and e-mail.
 - (2) Nationality, passport number, point of entry and date of entry into Japan for a non-resident of Japan
 - (3) Departure date and scheduled departure time
 - (4) Other matters the hotel deems necessary
2. If a guest intends to use hotel vouchers, a credit card or other non-cash means to make the payment indicated in Article 12, he / she is required to show it at the time of making registration as indicated in the previous clause.

AVAILABLE HOURS OF GUESTROOMS

Article 9.

1. Rooms are available for accommodation between from 3:00 p.m. until the following day at 11:00 a.m. Any guest staying in the hotel for two or more consecutive days may use the room all day except on the arrival and departure day. Some packages involve restrictions on check-in / check-out time.
2. Notwithstanding the provisions of the previous clause, the hotel may allow the guest to use a room outside the hours specified in the previous clause. This involves an additional payment of the entire amount of the relevant accommodation charges.

OBSERVANCE OF RULES

Article 10.

In the hotel's building and premises, guests are required to observe the rules that the hotel stipulates and indicates within the hotel.

宿泊約款

宿泊の登録

第8条

1. 宿泊客は、宿泊日当日、当ホテルのフロントにおいて、次の事項を登録していただきます。
 - (1) 宿泊客の氏名、住所、電話番号及びEメールアドレス
 - (2) 外国人にあつては、国籍、旅券番号、入国地及び入国年月日
 - (3) 出発日及び出発予定時刻
 - (4) その他当ホテルが必要と認める事項
2. 宿泊客が第12条の料金の支払いを、宿泊券、クレジットカード等通貨に代り得る方法により行おうとする時は、あらかじめ、前項の登録時にそれらを呈示していただきます。

客室の使用時間

第9条

1. 宿泊客が当ホテルの客室を使用できる時間は、午後3時から翌日の午前11時までとします。ただし、連続して宿泊する場合には、到着日及び出発日を除き、終日使用することができます。なお、宿泊プラン等の利用においてはチェックイン、チェックアウトタイムが制限される場合があります。
2. 当ホテルは、前項の規定にかかわらず、同項に定める時間外の客室の使用に応じることがあります。この場合には宿泊料金の全額の追加料金を申し受けます。

利用規則の遵守

第10条

宿泊客は、当ホテル内においては、当ホテルが定めてホテル内に提示した利用規則に従っていただきます。

ACCOMMODATION CONTRACTS

SERVICE HOURS

Article 11.

1. Details of service hours of the hotel's facilities are written in the hotel brochure, notices, this hotel directory and other media.
2. Service hours indicated in the previous clause may be temporarily changed due to unavoidable reasons. When this happens, appropriate action will be taken to inform the guest of the change.

PAYMENT

Article 12.

1. The accommodation charges must be paid at the front desk before the guest's departure or when the hotel claims them, by means of cash, hotel vouchers, credit card or certain other forms of payment.
2. Accommodation charges will be claimed even if the guest does not stay at the hotel at his / her discretion after a room was provided and became available for use by the guest.

HOTEL LIABILITY

Article 13.

1. The hotel will compensate for any damages incurred by the guest as a result of the hotel's fulfilling or failing to fulfill an accommodation agreement or other related agreement. However, this may not apply when the damage is not deemed as attributable to the hotel.
2. The hotel has received a test certificate of fire-fighting equipment from the local fire department. To strengthen its preparedness for fire-related accidents, etc., the hotel is insured by comprehensive general liability insurance.

UNAVAILABILITY OF A BOOKED ROOM

Article 14.

1. In the event the hotel is unable to provide a guest with a room that was booked for the guest, the hotel will, based on the guest's consent ensure that the guest can stay in other accommodations with conditions as similar to the booked room as possible.

宿泊約款

営業時間

第11条

1. 当ホテルの施設等の詳しい営業時間は、備え付けパンフレット、各所の掲示、本書等でご案内いたします。
2. 前項の時間は、必要やむを得ない場合には臨時に変更することがあります。その場合に適当な方法をもってお知らせします。

料金の支払

第12条

1. 宿泊料金等の支払いは、通貨または当ホテルが認めた宿泊券、クレジットカード等これに代わり得る方法により、宿泊客の出発の際または当ホテルが請求した時、フロントにおいて行っていただきます。
2. 当ホテルが宿泊客に客室を提供し、使用が可能になった後、宿泊客が任意に宿泊しなかった場合においても、宿泊料金は申し受けます。

当ホテルの責任

第13条

1. 当ホテルは、宿泊契約及びこれに関連する契約の履行に当たり、またはそれらの不履行により宿泊客に損害を与えた時は、その損害を賠償します。ただし、それが当ホテルの責めに帰すべき事由によるものでない時は、この限りではありません。
2. 当ホテルは、消防機関から消防設備に関する検査済み証を受領しておりますが、万一の火災等に対処するため、企業財産包括保険に加入しております。

契約した客室の提供が できない時の取扱

第14条

1. 当ホテルは、宿泊客に契約した客室を提供できない時は、宿泊客の了解を得て、できる限り同一の条件による他の宿泊施設を斡旋するものとします。

ACCOMMODATION CONTRACTS

2. Notwithstanding the provisions of the previous clause, the hotel will pay the guest compensation if it fails to recommend other accommodations. The compensation will be appropriated to the amount of damages. If the unavailability of a booked room is not due to a fault of the hotel, however the hotel will not pay compensation.

DEPOSITED ARTICLES

Article 15.

1. If an article that a guest deposits with the hotel is lost or damaged, the hotel will compensate for the damage unless it resulted from unavoidable reasons. However, if the deposited article is cash or other valuables and the guest failed to inform the cloakroom of the type and value of the article, the hotel will not be liable for any damages.
2. The hotel will not be liable for any loss of or damage to an article brought by the guest and not deposited with the hotel unless the loss or damage resulted from a willful act or a fault of the hotel. Even if the hotel is to compensate, it will not pay more than 150,000 yen for damages on an article for which the type and value were not reported by the guest. The hotel will not compensate for any damages to cash or valuables not deposited in the safety box located at the front desk.

BAGGAGE AND BELONGINGS

Article 16.

1. If the arrival of baggage precedes the arrival of the guest who possesses it, the hotel takes the responsibility for keeping it provided that the hotel was informed in advance and accepted the arrival of the baggage. The baggage will be handed to the guest upon arrival.
2. When a guest checks out and leaves his/her baggage or belongings behind, the hotel will hold the baggage / belongings for a certain period, and there after the baggage / belongings will be handled in accordance with the relevant provisions of the Lost Property Act. The baggage / belongings will either be returned to the guest or will be disposed of by the hotel. Any costs that may arise from this interaction will be charged to the guest.

宿泊約款

2. 当ホテルは、前項の規定にかかわらず他の宿泊施設の斡旋ができない時は、違約金相当額の補償料を宿泊客に支払い、その補償料は損害賠償額に充当します。ただし、客室が提供できないことについて、当ホテルの責めに帰すべき事由がない時は、補償料を支払いません。

寄託物等の取扱

第15条

1. 宿泊客がホテル内施設等にて、ホテル従業員にお預けになった物品について、滅失、毀損等の損害が生じた時は、それが、不可抗力である場合を除き、当ホテルはその損害を賠償します。ただし、お預けになった物品が現金または貴重品である場合、宿泊客がその種類及び価額の明告を行わなかった時は、当ホテルは一切その損害を賠償いたしません。
2. 宿泊客が、当ホテル内にお持ち込みになった物品であって、ホテル内施設にてホテル従業員にお預けにならなかったものについては、当ホテルの故意または重過失により滅失、毀損等の損害が生じた場合以外は、当ホテルは賠償いたしかねます。当ホテルが賠償する場合であっても、宿泊客からあらかじめ種類及び価額の明告のなかったものについては、15万円を限度として当ホテルはその損害を賠償します。なお、フロントデスク貸金庫にお預けにならなかった現金及び貴重品については、当ホテルは一切その損害を賠償いたしません。

宿泊客の手荷物または 携帯品の保管

第16条

1. 宿泊客の手荷物が、宿泊に先立って当ホテルに到着した場合は、その到着前に当ホテルが了解した時に限って責任を持って保管し、お渡しします。
2. 宿泊客がチェックアウトした後、宿泊客の手荷物または携帯品が当ホテルに置き忘れていた場合は、当ホテルが一定期間お預かりし、一定期間を経過しても宿泊客が引き取らない時は、手荷物等の性質に応じて、遺失物法の規定に基づき処理するか、宿泊客への返還または廃棄処分をします。なお、手荷物等の返還または廃棄に要した費用は、宿泊客の負担とします。

ACCOMMODATION CONTRACTS

3. The liability of the hotel concerning the protection or possession of any guests' luggage or belongings will be pursuant to the provisions of the first clause of the previous article. When the first clause of this article applies, and to the provisions of the second clause of the previous article when the second clause of this article applies.

Article 17.

The scope of liability of the hotel concerning guests' use of its parking lot does not include management of vehicles, irrespective of whether the vehicle key is deposited with the hotel.

Article 18.

If a guest intentionally or accidentally causes damage to the hotel, the guest will compensate the hotel for that damage.

Article 19.

The hotel will appropriately handle all personal information provided by guests in accordance with its privacy policy.

Article 20.

These terms are provided in both Japanese and English. In case of a discrepancy between the Japanese and the English, the Japanese version will take precedence.

Article 21.

Litigation arising from the Terms & Conditions for Accommodation Contracts will be resolved in the courts in the jurisdiction of the hotel and in accordance with Japanese law.

PARKING

GUEST'S LIABILITY

PERSONAL INFORMATION

LANGUAGE

JURISDICTION AND APPLICABLE LAWS

宿泊約款

3. 本条各項の場合における宿泊客の手荷物または携帯品の保管についての当ホテルの責任は、第1項の場合にあっては前条第1項の規定に、前項の場合にあっては前条第2項の規定に準じるものとします。

第17条

宿泊客が駐車場をご利用になる場合、車両のキーの寄託の如何にかかわらず、車両の管理責任まで負うものではありません。

第18条

宿泊客の故意または過失により当ホテルが損害を被った時は、当該宿泊客は当ホテルに対し、その損害を賠償していただきます。

第19条

当ホテルでは、宿泊客から提供される個人情報について、当ホテルのプライバシーポリシーに則り、適切に取り扱います。

第20条

本約款は日本語と英語で作成されていますが、日本語と英文との間に矛盾または相違がある時は、すべて日本語が優先するものとします。

第21条

本約款による宿泊契約及びこれに関連する契約に関して生じる一切の紛争については、日本の法令に従って解釈されるものとし、当ホテルの所在地を管轄する日本の裁判所を専属の裁判管轄を有する一審の裁判所とします。

駐車 の 責任

宿泊客 の 責任

個人情報 の 取扱

言語

裁判管轄及び準拠法

HOUSE REGULATIONS

Every guest is requested to observe and comply with the following regulations established by InterContinental Osaka ("The Hotel") to maintain the quality of The Hotel and to ensure that hotel guests have a pleasant and safe stay in accordance with Article 10 of the Terms and Conditions for Accommodation Contract. If a guest does not comply with the Rules and Regulations, The Hotel may choose not to permit further use by the guest of the guest's hotel room and other hotel facilities pursuant to Section 1 of Article 7 of said Terms and Conditions. The Hotel will not be liable to any guest or other party who suffers damage due to an accident or willful act; and in accordance with Article 18 of the Accommodation Contract, the guest will compensate the hotel for any damages.

1. During your stay, to prevent the loss of your valuables, we strongly recommended that they are placed in the safety deposit boxes that are available at the front desk.
2. Please be aware that The Hotel is not liable for damages or compensation to guests in the case of loss, damage or theft of valuables and / or cash except under circumstances where The Hotel acknowledges responsibility.
3. Except when there is a forwarding address or specific instructions for their disposal have been received, unclaimed articles will be kept for a maximum of 3 months.

1. Payment of all hotel services may be in cash, credit card, and coupons accepted by The Hotel. However, when bills are presented for payment they must be settled immediately.
2. Should guests wish to change the length of their stay, guests can contact the reception desk beforehand. Guests requesting to extend their stay are expected to pay the entire amount for the original length of stay.
3. You are requested to show your room key booklet to hotel personnel when signing for services offered by the restaurant or when requesting the use of special hotel facilities.
4. The Hotel reserves the right to request a deposit upon checking-in.
5. No checks (including personal check) will be accepted for payment or changed into currency.

PERSONAL POSSESSIONS AND VALUABLES

PAYMENT FOR SERVICE

利用規約

貴重品・お預かりの 取扱について

支払について

インターコンチネンタルホテル大阪ではお客様に安全かつ快適にお過ごしいただくため、宿泊約款10条に基づいて、次の通り利用規則を定めておりますので、皆様のご協力をお願い申し上げます。
もし遵守いただけない場合には、やむを得ず、宿泊約款第7条第1項により、客室及び当ホテル内の諸設備のご利用をお断り申し上げます。また、お客様のご協力が得られなかった結果生じた事故等については当ホテルでは責任を負いかねます。
尚、その事故等によって当ホテルまたは第三者が損害を被った場合は宿泊約款第18条により、お客様にその損害を賠償していただきます。

- 1) ご滞在中の現金・貴重品の保管にはフロントデスクの貸金庫をご利用ください。
- 2) 当ホテル内で現金または貴重品の紛失・破損・盗難に遭われましても、当ホテルの責任に帰すべき事由による他は、その損害の賠償はいたしかねますのでご了承ください。
- 3) お預かりいたしましたお忘れ物・遺失物は、特にご指定のない限り3ヵ月間のお預かりといたします。

- 1) 料金は、通貨または当ホテルが認めた宿泊券・クレジットカードによりお支払いいただきます。ただし、ご滞在中当ホテルから勘定書の提示がございましたら、その都度ご清算をお願いいたします。
- 2) 予定の宿泊日数を変更なさる場合は、あらかじめフロント係員にご連絡ください。延長の場合はそれまでのお支払いをお願いいたします。
- 3) ホテル内のレストラン等をご署名によってご利用される場合は、宿泊カードをご提示ください。
- 4) ご到着時にお預かり金を申し受けます。
- 5) 小切手でのお支払い及び両替には応じかねますので、ご了承ください。

HOUSE REGULATIONS

REQUEST FOR GUEST'S COOPERATION

1. Please do not bring onto the premises of The Hotel any of the following:
 - A) Animals (with the exception of guide dogs) or birds or any kind of pets.
 - B) Gunpowder, oils or other explosives or inflammables.
 - C) Objects emitting a strong or foul odour.
 - D) Illegally owned guns or swords and knives.
 - E) Objects of an unusually large size or in unusually large quantities.
 - F) Any substance or article whose possession and / or use is prohibited by Japanese law.
2. Gambling or other acts which are contrary to good morals or which cause an annoyance are strictly prohibited.
3. Without the Hotel's prior permission, guests may not use the rooms for any other activity aside from uses intended by The Hotel.
4. The distribution or display of advertisements and sale of goods on The Hotel's premises is prohibited without prior authorization from The Hotel.
5. Guests are reminded that unauthorized publication of photographs taken on the premises of The Hotel for business purposes is prohibited. Parties failing to adhere to this regulation may be subject to legal action.
6. Except in emergency situations, please refrain to entering any areas where guests and visitors are not permitted.
7. Except with the specific consent of either their parents or guardians, minors are not permitted to stay at this hotel unaccompanied.

利用規約

館内での禁止行為

- 1) ホテル内に他のお客様の迷惑になるようなものをお持ち込みにならないでください。
 - A) 犬・猫・小鳥等の動物、ペット類全般(ただし、補助犬は除く)
 - B) 発火または引火しやすい火薬や揮発油類及び危険性のある製品
 - C) 悪臭及び強い臭いを発する物
 - D) 許可証のない銃砲、刀剣類
 - E) 常識的な量を超えるお荷物及び物品
 - F) その他法令で所持を禁じられている物
- 2) ホテル内で賭博や風紀、治安を乱すような行為、他のお客様に迷惑となったり不快感を与えるような行為はおやめください。
- 3) 当ホテルの許可なく、お部屋を宿泊以外の目的にご使用なさないでください。
- 4) ホテル内で許可なく広告、宣伝物を配布したり、物品の販売をなさないでください。
- 5) ホテル内で撮影された写真等を許可なく営業上の目的で公になさることはおやめください。法的措置の対象になることがあります。
- 6) 緊急事態あるいはやむを得ない事情が発生しない限り、非常階段等、お客様用以外の施設には立ち入らないでください。
- 7) 未成年者だけでのご宿泊は、お断りいたします。

HOUSE REGULATIONS

SMOKING POLICY

1. Smoking is not permitted, except in the designated smoking areas. Please refrain from any other acts that could cause a fire in your room or anywhere in the hotel including smoking in your bed.
2. Smoking in guest room or other non-smoking area of the hotel will result in charges to the guest for cleaning or replacement of bedding, curtains, wallpaper and so on, as well as the cost of repairing any damage caused to the hotel and loss of revenue.
3. Should a guest smoke in a non-smoking area, the guest will compensate the hotel for the amount of the damages caused. Should a guest proceed to smoke in a guest room, an additional accommodation fee (the departure day and the following day at the best flexible rate) will be applied to your final bill.

ADDITIONAL INFORMATION GUESTS SHOULD BE AWARE OF

1. Please note that a service surcharge is added to all outside telephone calls made from your room.
2. Drunk driving is strictly prohibited by the law. The hotel will not permit intoxicated persons from driving from the affiliated parking lots of the hotel after drinking.

CHECK OUT TIME AND LATE CHECK OUT OPTIONS

Regular check out time: 11:00 a.m.
Late check out is available for an additional fee.
Please contact Instant Service for assistance.

ACCOMMODATION TAX

Accommodation tax is levied to the guests staying in all hotels located in Osaka prefecture including InterContinental Osaka.

- *Accommodation tax applies to room charges only.
- *Any charges incurred for meals, entertainment, conference facilities, or other services are not subject to this tax.

利用規約

喫煙に関する規定

- 1) 館内客室は全面禁煙です。ホテルが定めた場所以外での喫煙は固くお断りさせていただいております。
- 2) ホテルが定めた喫煙場所以外での喫煙による建造物・家具・備品・その他の物品を損傷・汚染などホテルへの損害が確認された場合には、不可抗力以外の事由により、相応の額を弁償していただきます。
- 3) 客室において喫煙が確認された場合は、客室を禁煙状況に修復するための客室クリーニング代としてご出発当日及び翌日のベストフレキシブルレートの料金を申し受けます。

その他注意事項

- 1) お部屋から電話をご利用の際は施設利用料が加算されますのでご了承ください。
- 2) 飲酒運転は法律で固く禁じられております。飲酒後の当ホテルの駐車場からの出庫はお断りさせていただいております。

チェックアウト時間 レイトチェックアウトについて

通常チェックアウト時間 11:00
有料にてレイトチェックアウトを承ります。
*詳細は「インスタントサービス」までお問い合わせください。

大阪府宿泊税

インターコンチネンタルホテル大阪が位置する大阪府では、「大阪府宿泊税条例」により、宿泊税が課税されます。ご宿泊の皆様には宿泊税を申し受けます。

- *宿泊税はお1名様1泊の宿泊料金に対する税金です。
- *宿泊税における宿泊料金とは、食事料金などを含まない、室料のみをいいます。

HOUSE REGULATIONS

ECOLOGY NOTE

With our implementation of the Green Engage Program, we are committed to sustainability.

We aim to encourage a deep appreciation of the special places on our planet, and work to protect nature, heritage and communities, preserving them for future generations to enjoy.

At InterContinental Osaka, we make the following efforts;

1. We ask guests when possible to reuse sheets and towels in order to reduce laundry water and contamination of water.
2. Energy-management programme
3. Recycling programme

利用規約

自然環境保護への取り組み

インターコンチネンタルホテルズ&リゾートは、この地球上にある特別な場所への深い感謝の気持ちを促進し、自然、遺産、コミュニティーを保護して、それらを後世の人々が楽しめるよう保全することを目指しています。

インターコンチネンタルホテル大阪では、以下の取り組みを行っています。

- 1) 連泊のお客様へのシーツ・タオル再利用の呼びかけ、クリーニング量の削減による、水の節約と、洗剤による水質汚染の減少
- 2) 水光熱削減プログラム
- 3) リサイクルプログラム

EMERGENCY

保安上・緊急時のご案内

EMERGENCY

SAFETY AND SECURITY

1. You are requested to refrain entirely from smoking in bed.
2. You are requested to refrain from smoking except at smoking areas where our hotel has stipulated.
3. Please do not engage in any activity that can result in fire.
4. To ensure a speedy and safe evacuation in the event of fire or natural calamity, you are requested to refer to the instructions posted on the inside of your room door to acquaint yourself with the location of the emergency exit closest to your room.
5. Please ensure your room door is locked upon exiting (this hotel has an automatic lock system).
6. Upon entering your room, please verify that the safety lock is set and that the door latch is in place. In the event someone seeks entry, it is strongly recommended that before opening the door you look through the peephole set into the door to ensure that the visitor is someone known to you or else is someone who can properly be identified. Please notify the front desk by pushing the 'Emergency' button on the phone in the event of any unusual occurrences or if any person seeking entry cannot be properly identified.
7. Please use the 20th floor lobby for meeting with visitors.
8. Visitors who are unregistered guests will be refused entry to guest rooms and guest room floors.

SAFETY SYSTEM

In the event of a fire, the building sprinkler system will be activated automatically to help prevent its spread. At the same time, the Central Disaster Prevention Center will be automatically notified. Our own fire brigade, on duty 24 hours a day, will then rush to the site to extinguish the fire.

In the event of an earthquake, it is important to remember to stay calm, as the situation may not be severe. This hotel was built to meet Japan's strict earthquake building codes.

保安上・ 緊急時のご案内

防火防犯上のお願い

- (1) ベッドの中での喫煙はご遠慮ください。
- (2) ホテルが定めた喫煙場所以外での喫煙はご遠慮ください。
- (3) その他火災の原因になるような行為をなさらないでください。
- (4) 万一の際、迅速な避難のために非常口の位置、避難経路を必ずご確認ください。
避難経路図は、各客室のドア内側に表示しております。非常口の位置、避難経路をご確認ください。
- (5) ご滞在中、お部屋から出られる時には施錠をご確認ください(当ホテルは自動施錠になっております)。
- (6) ご滞在中、特にご就寝の時は内鍵(ドアラッチ)をおかけください。来客があった場合には不用意に開扉なさらず、ドアラッチをかけたまま開扉するか、のぞき窓でご確認ください。万一、不審者と思われる場合には電話機の「Emergency」ボタンにてご連絡ください。
- (7) 訪問客との面会は20階ロビーをご利用ください。
- (8) 宿泊登録者以外のご宿泊及び客室と客室階へのお立入りは固くお断りいたします。

安全性について

当ホテルの建物は、全館に非常放送設備、スプリンクラー、煙感知器、防火扉など防災設備を完備しております。万一、火災が発生した場合には、スプリンクラーが自動的に作動し延焼を防止するとともに、発生場所が直ちに中央防災センターに表示され、24時間体制の保安係員とホテル従業員が、初期消火ならびにお客様の避難誘導にあたります。また、地震に対しましても、制震構造設計されております。地震発生時には落ち着いて行動するようお願いいたします。

EMERGENCY

WHEN YOU ARRIVE

1. To ensure a speedy and safe evacuation in the event of fire or natural calamity, you are requested to refer to the instructions posted on the inside of your room door to acquaint yourself with the location of the emergency exit closest to your room.
2. There is a flashlight in your room closet.
3. Note how to switch off your room air conditioner.
4. Please let the reception know if you require any special assistance in event of emergency.

IF YOU SHOULD SEE A FIRE

1. Report with the emergency button on the phone immediately.
 2. Alert all the people nearby.
 3. Evacuate your room right away. Put your shoes on and take the room key with you.
- *If you notice a burning odour or see suspicious smoke, report with the emergency button on the phone.

CAUGHT IN A FIRE

1. Cover your mouth and nose with a wet towel to avoid inhaling smoke or flame.
 2. Evacuate your room right away. Put your shoes on and take the room key with you.
 3. Walk in a crouched position, or crawl along the wall towards the nearest emergency staircase free of flames.
- *Should the stairwell start filling with thick smoke or fire, return to your room. It is the safest place to be.

CAUGHT IN YOUR ROOM DURING A FIRE

1. Turn off air conditioning to prevent smoke from being sucked into your room.
2. Stuff wet towels, sheets, or blankets under the door to keep smoke from entering through the space under the door.
3. Keep plenty of water in the bathtub, and have waste baskets or ice buckets at hand for containing water to quickly remoisten the wet clothes that are keeping the smoke out of your room.
4. Wait for the rescue team as calmly as possible.

保安上・ 緊急時のご案内

お部屋にご到着されたら

- (1) 迅速に避難いただけるよう、非常口の位置、避難経路をご確認ください。避難経路図は、各客室のドアの内側に表示しております。
- (2) 懐中電灯はワードローブの内側に設置されております。ご確認ください。
- (3) お部屋のエアコンディショナーをオフにする方法をご確認ください。
- (4) 御身体のご不自由なお客様は、その旨をレセプションまでお申し付けください。

火災を発見した場合

- (1) ただちに、電話機の「Emergency」ボタンにて通報してください。
 - (2) 大声で周囲の人にもお知らせください。
 - (3) 避難に備え、ルームキーを持ち、靴を履いてください。
- ※煙または臭いなどで異変を感じた場合もただちに「Emergency」ボタンにて通報してください。

火や煙につつまれた場合

- (1) 必ず濡れタオルで口と鼻を覆い、火や煙を吸わないように防御してください。
 - (2) 避難に備え、ルームキーを持ち、靴を履いてください。
 - (3) 壁に添って姿勢を低くし、煙の反対方向の避難階段を選んでお進みください。
- ※非常口が火や煙で充満し、避難できない場合は、お部屋へお戻りください。

廊下に火や濃い煙が充満し、 お部屋から出られない場合

- (1) エアコンディショナーのスイッチをお切りください。
- (2) 濡れタオルやシーツなどでドアの隙間をふさぎ、火や煙の侵入を防いでください。
- (3) バスタブに水をはってください。ゴミ箱やアイスバケットを手に持ち、濡れタオルやシーツ等が絶えず濡れている状態に保ってください。
- (4) 冷静に、救助隊をお待ちください。

EMERGENCY

IF AN EARTHQUAKE OCCURS

Stay calm, and follow these precautions and instructions:

1. Keep away from all windows.
2. Extinguish all cigarettes.
3. Keep your head protected.
4. Turn off all appliances and pull out all electric plugs.

If you are in a public area:

1. Stay alert, and keep your head protected.
2. Remain inside the building.
3. Stay away from all windows.

*If you are in an elevator, it will stop at the nearest floor and the door will open automatically. Get off the elevator immediately.

EVACUATION PROCEDURES

1. Instructions will be broadcast. Please listen and follow the instructions carefully.
2. The hotel personnel will guide you to safety.
3. Do not use the elevators during an emergency.
4. Remember to take your room key before leaving your room.

INTERCONTINENTAL OSAKA

3-60 Ofuka-cho, Kita-ku, Osaka-shi, Osaka, Japan 530-0011
Tel :+81 (0)6 6374 5700 0120 455 655
Fax :+81 (0)6 6374 3233
intercontinental.osaka@ihg.com intercontinental.com

保安上・ 緊急時のご案内

地震が発生した場合

強い地震を感じたら、以下の事項を行ってください。

- (1) 窓ガラスから離れてください。
- (2) タバコの火を消してください。
- (3) 頭を防護してください。
- (4) 電気器具のプラグを外してください。

客室以外での場所では、以下の事項を行ってください。

- (1) 落下物に注意し、頭を防護してください。
- (2) 屋外へ飛び出さないでください。
- (3) 窓ガラスから離れてください。

※運転中のエレベーターは自動的に最寄り階に停止し、ドアが開きますので、降りて安全な場所に避難してください。

避難する際は

- (1) 館内放送の指示に従ってください。
- (2) ホテル従業員が、安全な場所へ誘導いたしますので、落ち着いて避難してください。
- (3) 避難の際は、エレベーターを絶対に使用しないでください。
- (4) 部屋の鍵を必ずお持ちください。

インターコンチネンタルホテル大阪

〒530-0011 大阪府大阪市北区大深町3-60
Tel:06-6374-5700 0120-455-655
Fax:06-6374-3233
intercontinental.osaka@ihg.com icosaka.com